

東ソー・クォーツ

セル総合カタログ



目次 (品種別)

石英セル

1.分光光度計用セル		
1-1 標準セル	T-1 T-5 T-11 T-21 T-31	1~2
1-2 円筒セル	T-32 T-34 T-35 T-36	2~3
1-3 セミマイクロセル	T-9 T-9M T-29 T-29M T-29BM	3~5
1-4 マイクロセル	T-17 T-17M T-18 T-18M T-18B T-18BM T-30 T-30M T-30BM T-520M	5~7
1-5 サブマイクロセル	T-701M	7
1-6 スクリューキャップ付セル	T-41 T-46	8
1-7 フローセル	T-44 T-45 T-48 T-58 T-501	8~9
1-8 マイクロフローセル	T-72 T-73 T-74 T-512 T-59M T-500M	9~10
1-9 ウォータージャケット付セル	T-50 T-51H T-51V T-53 T-54	11~12
1-10 ツンベル管付セル	T-26 T-28 T-71	12
1-11 仕切セル	T-56A T-56B	13
1-12 組立セル	T-19 T-20 T-49	13~14
1-13 枝付・段継管付セル	T-37 T-60 T-61 T-505	14~15
1-14 超高温用セル	T-64 T-65	16
2.蛍光光度計用セル		
2-1 標準セル	T-3 T-13 T-23 T-33	17
2-2 セミマイクロセル	T-517	18
2-3 マイクロセル	T-4 T-507 T-607	18
2-4 サブマイクロセル	T-703M	19
2-5 スクリューキャップ付セル	T-43	19
2-6 チューブセル	T-75 T-76	19
2-7 フローセル	T-3FL T-45FL T-57	20
2-8 マイクロフローセル	T-59FL T-514M	20~21
2-9 ウォータージャケット付セル	T-54FL	21
2-10 ツンベル管付セル	T-26FL T-28FL T-71FL	21~22
2-11 仕切セル	T-56	22
2-12 枝付・段継管付セル	T-62 T-63	22
2-13 超高温用セル	T-66	23
2-14 三角セル	T-81 T-82	23
3.その他のセル		
3-1 液体クロマト用セル	T-77 T-510	24
3-2 ゲルスキャン用セル	T-69 T-69C-2	24
3-3 電気泳動用セル	T-78	25
3-4 色素(ダイ)レーザーセル	T-509 T-524	25
3-5 フローチャンネルセル	T-526	25
3-6 スペーサー	T-24	26

ガラスセル

1.分光光度計用セル		
1-1 標準セル	MG SG FG CG	27~28
1-2 円筒セル	TG OTG	28
1-3 マイクロセル	NG	28
1-4 高温用セル	KMG	29
1-5 枝付封入用セル	FMG	29
2.蛍光光度計用セル		
2-1 標準セル	YG YFG YCG	30
2-2 高温用セル	KYG	31
2-3 枝付封入用セル	FYG	31

プラスチックセル

1.分光光度計用セル		
1-1 標準セル	P-1	32
1-2 セミマイクロセル	P-3	32
2.蛍光光度計用セル		
2-1 標準セル	P-2	33

アクセサリ・周辺器具

1-1 キャップ類	T-A1 T-A2 T-C T-A2-S T-SC T-A2-G T-GC	34
1-2 アクセサリ		
セルホルダー	T-A-19	34
セルマウント	T-A-20	34
ストップコック	T-A-21	35
ファンネル栓	T-A-22	35
中間ガラス	T-A-23	35
1-3 セル洗浄器	T-A-24 T-A-25 T-A-26	35~36
1-4 セル洗浄液	T-A-28	36
1-5 セルスターラー、攪拌子	T-A-30 T-A-31	36
1-6 セル攪拌棒	T-A-33 T-A-34 T-A-35 T-A-36	37
1-7 セルピンセット	T-A-40	37
1-8 セル保存ケース	SH-12 SH-16 SH-20-9 SH-30-8 SH-40-6 SH-50-6	38~39

目次 (型番別)

CG	28	T-29M	4	T-76	19
FG	27	T-30	6	T-77	24
FMG	29	T-30BM	7	T-78	25
FYG	31	T-30M	7	T-81	23
KMG	29	T-31	2	T-82	23
KYG	31	T-32	2	T-500M	10
MG	27	T-33	17	T-501	9
NG	28	T-34	2	T-505	15
OTG	28	T-35	3	T-507	18
P-1	32	T-36	3	T-509	25
P-2	33	T-37	14	T-510	24
P-3	32	T-41	8	T-512	10
SG	27	T-43	19	T-514M	21
SH-12	38	T-44	8	T-517	18
SH-16	38	T-45	8	T-520M	7
SH-20-9	38	T-45FL	20	T-524	25
SH-30-8	38	T-46	8	T-526	25
SH-40-6	39	T-48	9	T-607	18
SH-50-6	39	T-49	14	T-701M	7
T-1	1	T-50	11	T-703M	19
T-3	17	T-51H	11	T-A1	34
T-3FL	20	T-51V	11	T-A-19	34
T-4	18	T-53	11	T-A2	34
T-5	1	T-54	12	T-A2-G	34
T-9	3	T-54FL	21	T-A2-S	34
T-9	4	T-56	22	T-A-20	34
T-9M	3	T-56A	13	T-A-21	35
T-9M	4	T-56B	13	T-A-22	35
T-11	1	T-57	20	T-A-23	35
T-13	17	T-58	9	T-A-24	35
T-17	5	T-59FL	20	T-A-25	35
T-17M	5	T-59M	10	T-A-26	36
T-18	5	T-60	15	T-A-28	36
T-18B	6	T-61	15	T-A-30	36
T-18BM	6	T-62	22	T-A-31	36
T-18M	6	T-63	22	T-A-33	37
T-19	13	T-64	16	T-A-34	37
T-20	14	T-65	16	T-A-35	37
T-21	2	T-66	23	T-A-36	37
T-23	17	T-69	24	T-A-40	37
T-24	26	T-69C-2	24	T-C	34
T-26	12	T-71	12	TG	28
T-26FL	21	T-71FL	22	T-GC	34
T-28	12	T-72	9	T-SC	34
T-28FL	21	T-73	10	YCG	30
T-29	4	T-74	10	YFG	30
T-29BM	5	T-75	19	YG	30

ウィンドウ材質

◎材質別セル仕様

材 質	石英ガラス			光学ガラス	プラスチック
	UV	ES	IR	OG	PL
適合波長域	220~2,500nm	190~2,000nm	220~3,500nm	320~2,500nm	350~2,500nm
偏 角	5分以内	5分以内	5分以内	5分以内	—
光路長誤差	±0.03mm以下	±0.03mm以下	±0.03mm以下	±0.03mm以下	—
透過率マッチング精度	1%以内@220nm	1%以内@200nm	1%以内@2,730nm	4%以内@320nm	—

◎透過率曲線

- 1.25mm厚×2面をブランクにて測定
- 表面反射損失を含む

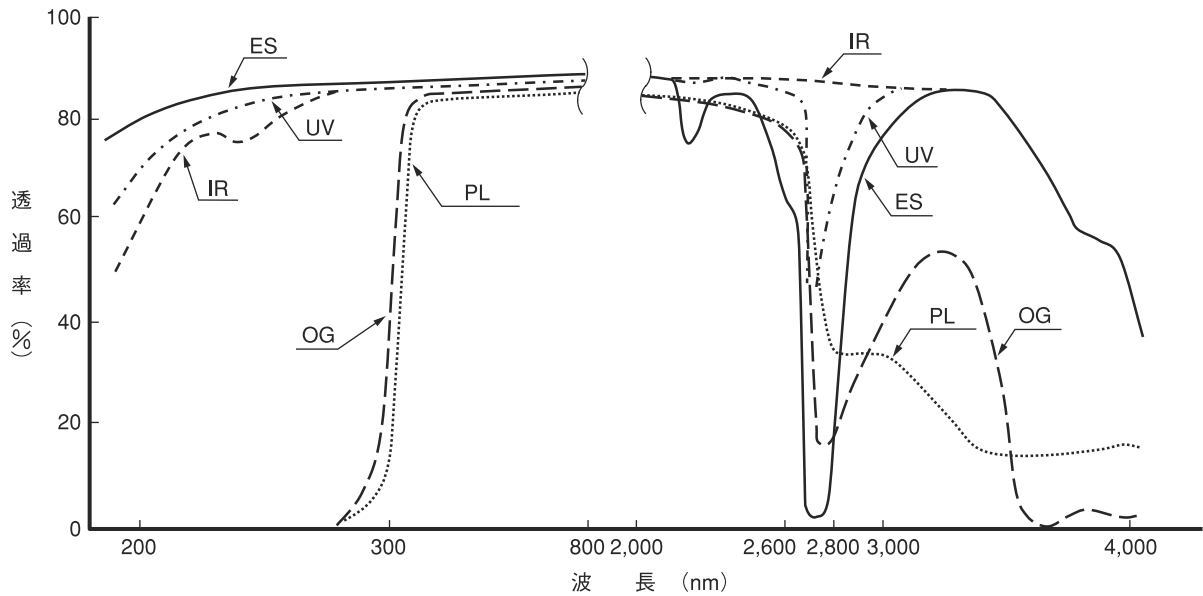

◎耐薬品性

石英セル	耐薬品性に優れていますが、フッ酸・リン酸およびアルカリ性溶液等には表面が損なわれるため、長時間の使用は避けてください。
ガラスセル	石英セルと比べて若干耐薬品性が劣ります。特に酸・アルカリには短時間の測定をおすすめします。
プラスチックセル	ポリスチレン成型品のため有機溶媒には不向きですが、酸・アルカリ類に適しています。

Zディメンジョン (Zd)

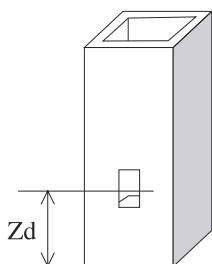

Zディメンジョン (Zd) はセルの底から試料室の中心までの距離 (高さ) を示します。サブマイクロセルやマイクロフローセルを使用する場合には分光器のビーム高 (通常8.5mmまたは15mm) と等しいZdを持つセルを選択してください。

セル洗浄方法

一般的には、セル専用洗浄剤 (セルオチル液36ページ参照) にセルを浸し、30～50℃にて約10分間保持したあと水洗し、さらに無機物の汚れを取るために希硝酸と少量の過酸化水素水を加えた溶液に約30分間浸してください。最後に蒸留水で十分リンスしたあと水を切って乾燥させてください。洗浄器具として超音波洗浄器を用いることにより、より良い洗浄を得ることができますが、超音波ダメージによりセルが破損することがありますので、使用時は十分注意してください。

石英セルの型式について

石英セルの型式は「タイプ」、「材質」、「光路長」を組合わせたものになっています。材質としてはUV、ES、IRの3種類がありますが、本カタログ上の型式はUVについてのみ記載していますので、他の材質の場合にはUVの部分 ESあるいはIRに置き換えてください。

- (例) T-1-UV-10 → 「T-1」タイプで材質がUV、光路長が10mmのセル
T-1-ES-10 → 「T-1」タイプで材質がES、光路長が10mmのセル
T-1-IR-10 → 「T-1」タイプで材質がIR、光路長が10mmのセル



取扱上の注意

- ガラス (プラスチック) 製品ですので、衝撃を加えると破損して破片が飛んだり、落下して身体を傷つける恐れがありますのでご注意ください。
- セルの光学面は傷つけないようにくれぐれもご注意ください。
- セルホルダーへの出し入れやピペットで液を注入するときには側板だけに触れるようにしてください。
- セルをテーブル上に置くときには光学面を下にしないでください。
- ピンセットを使用する際には、キズ防止のため専用ピンセットをご使用ください。
- 紫外部での測定では手の脂肪も敏感に影響し測定誤差の原因になります。
- 使用後はなるべく早く洗浄してください。

石英セル 1-1 標準セル

TYPE-1 標準セル(2面透明)

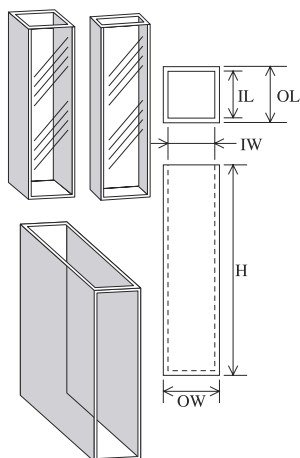

型 式	外 寸 (mm)			内 寸 (mm)		容 積 (ml)	価 格		
	OL	OW	H	IL	IW		UV	ES	IR
T-1-UV-1	3.5	12.5	45.0	1.0	10.0	0.400	16,000	22,000	22,000
T-1-UV-2	4.5	12.5	45.0	2.0	10.0	0.700	16,000	22,000	22,000
T-1-UV-3	5.5	12.5	45.0	3.0	10.0	1.000	16,000	22,000	22,000
T-1-UV-4	6.5	12.5	45.0	4.0	10.0	1.300	14,500	20,500	20,500
T-1-UV-5	7.5	12.5	45.0	5.0	10.0	1.700	14,500	20,500	20,500
T-1-UV-10	12.5	12.5	45.0	10.0	10.0	3.500	10,500	17,500	17,500
T-1-UV-10S (2ヶ)	12.5	12.5	45.0	10.0	10.0	3.500	23,000	37,000	—
T-1-UV-10S (4ヶ)	12.5	12.5	45.0	10.0	10.0	3.500	46,000	74,000	—
T-1-UV-20	22.5	12.5	45.0	20.0	10.0	7.000	19,000	23,600	23,600
T-1-UV-30	32.5	12.5	45.0	30.0	10.0	10.500	20,400	26,200	26,200
T-1-UV-40	42.5	12.5	45.0	40.0	10.0	14.000	23,500	29,500	29,500
T-1-UV-50	52.5	12.5	45.0	50.0	10.0	17.500	24,500	33,500	33,500
T-1-UV-100	102.5	12.5	45.0	100.0	10.0	35.000	47,000	—	—

TYPE-5 標準セル(曲底2面透明)

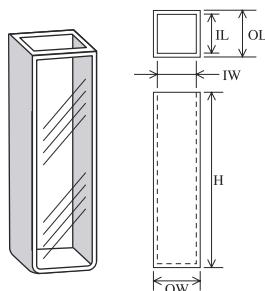

型 式	外 寸 (mm)			内 寸 (mm)		容 積 (ml)	価 格		
	OL	OW	H	IL	IW		UV	ES	IR
T-5-UV-10	12.5	12.5	45.0	10.0	10.0	3.500	6,800	—	—

価格 2ヶ組/15,600
価格 4ヶ組/31,200

TYPE-11 キャップ付標準セル(2面透明)

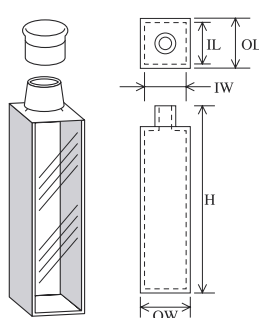

型 式	外 寸 (mm)			内 寸 (mm)		容 積 (ml)	価 格		
	OL	OW	H	IL	IW		UV	ES	IR
T-11-UV-1	3.5	12.5	55.0	1.0	10.0	0.400	24,800	27,000	27,000
T-11-UV-2	4.5	12.5	55.0	2.0	10.0	0.700	24,800	27,000	27,000
T-11-UV-3	5.5	12.5	55.0	3.0	10.0	1.000	24,800	27,000	27,000
T-11-UV-5	7.5	12.5	55.0	5.0	10.0	1.700	23,500	26,500	26,500
T-11-UV-10	12.5	12.5	55.0	10.0	10.0	3.500	18,800	22,500	22,500
T-11-UV-20	22.5	12.5	55.0	20.0	10.0	7.000	28,000	30,800	30,800
T-11-UV-40	42.5	12.5	55.0	40.0	10.0	14.000	33,800	36,800	36,800
T-11-UV-50	52.5	12.5	55.0	50.0	10.0	17.500	36,500	39,400	39,400

TYPE-21

テフロン栓付標準セル (2面透明)

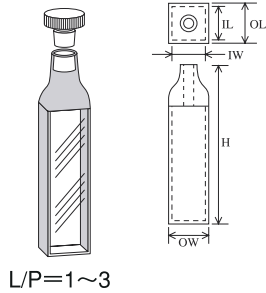

L/P=1~3

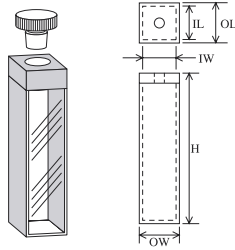

L/P=5~

型 式 タイプ 材質 L/P	外 寸 (mm)			内 寸 (mm)		容 積 (ml)	価 格		
	OL	OW	H	IL	IW		UV	ES	IR
T-21-UV-1	3.5	12.5	55.0	1.0	10.0	0.400	21,200	26,900	26,900
T-21-UV-2	4.5	12.5	55.0	2.0	10.0	0.700	21,200	26,900	26,900
T-21-UV-3	5.5	12.5	55.0	3.0	10.0	1.000	21,200	26,900	26,900
T-21-UV-5	7.5	12.5	49.0	5.0	10.0	1.700	19,800	25,800	25,800
T-21-UV-10	12.5	12.5	49.0	10.0	10.0	3.500	18,100	22,600	22,600
T-21-UV-20	22.5	12.5	49.0	20.0	10.0	7.000	24,800	29,400	29,400
T-21-UV-40	42.5	12.5	49.0	40.0	10.0	14.000	30,500	34,800	34,800
T-21-UV-50	52.5	12.5	49.0	50.0	10.0	17.500	33,600	38,000	38,000

TYPE-31

栓付標準セル (2面透明)

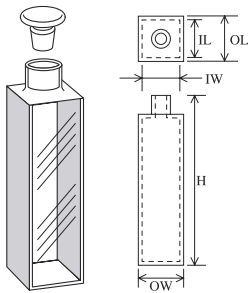

型 式 タイプ 材質 L/P	外 寸 (mm)			内 寸 (mm)		容 積 (ml)	価 格		
	OL	OW	H	IL	IW		UV	ES	IR
T-31-UV-1	3.5	12.5	56.0	1.0	10.0	0.400	25,600	28,000	28,000
T-31-UV-2	4.5	12.5	56.0	2.0	10.0	0.700	25,600	28,000	28,000
T-31-UV-3	5.5	12.5	56.0	3.0	10.0	1.000	25,600	28,000	28,000
T-31-UV-5	7.5	12.5	56.0	5.0	10.0	1.700	23,800	27,000	27,000
T-31-UV-10	12.5	12.5	52.0	10.0	10.0	3.500	19,200	23,100	23,100
T-31-UV-20	22.5	12.5	52.0	20.0	10.0	7.000	28,800	32,700	32,700
T-31-UV-40	42.5	12.5	52.0	40.0	10.0	14.000	35,200	39,200	39,200
T-31-UV-50	52.5	12.5	52.0	50.0	10.0	17.500	37,500	41,500	41,500

石英セル 1-2 円筒セル

TYPE-32

円筒セル

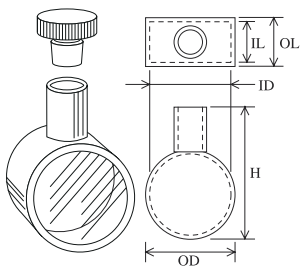

型 式 タイプ 材質 L/P	外 寸 (mm)			内 寸 (mm)		容 積 (ml)	価 格		
	OL	OD	H	IL	ID		UV	ES	IR
T-32-UV-5	7.5	22.0	30.0	5.0	19.0	1.400	17,600	22,600	22,600
T-32-UV-10	12.5	22.0	30.0	10.0	19.0	2.800	17,300	22,400	22,400
T-32-UV-20	22.5	22.0	30.0	20.0	19.0	5.600	19,100	25,000	25,000
T-32-UV-30	32.5	22.0	30.0	30.0	19.0	8.400	23,400	28,600	28,600

TYPE-34

長光路円筒セル

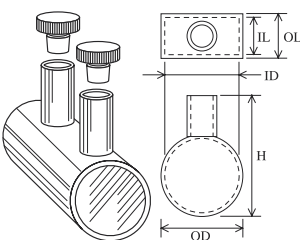

型 式 タイプ 材質 L/P	外 寸 (mm)			内 寸 (mm)		容 積 (ml)	価 格		
	OL	OD	H	IL	ID		UV	ES	IR
T-34-UV-50	52.5	22.0	35.5	50.0	19.0	14.000	25,000	30,500	30,500
T-34-UV-100	102.5	22.0	35.5	100.0	19.0	28.000	27,000	32,600	32,600

TYPE-35

大型円筒セル

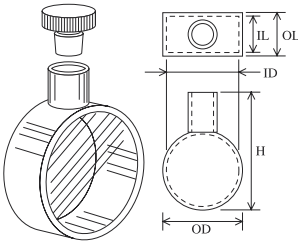

型 式 タイプ 材質 LP	外 寸 (mm)			内 寸 (mm)		容 積 (ml)	価 格		
	OL	OD	H	IL	ID		UV	ES	IR
T-35-UV-10	12.5	50.0	58.0	10.0	47.0	17.000	32,000	35,200	35,200
T-35-UV-20	22.5	50.0	58.0	20.0	47.0	34.000	33,500	38,000	38,000
T-35-UV-50	52.5	50.0	58.0	50.0	47.0	85.000	40,000	45,500	45,500

TYPE-36

短光路円筒セル

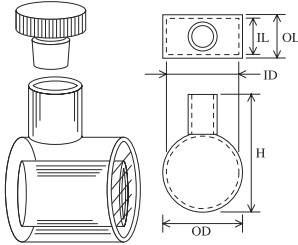

型 式 タイプ 材質 LP	外 寸 (mm)			内 寸 (mm)		容 積 (ml)	価 格		
	OL	OD	H	IL	ID		UV	ES	IR
T-36-UV-0.1	23.0	22.0	32.0	0.1	13.0	2.150	60,000	63,000	63,000
T-36-UV-0.5	23.0	22.0	32.0	0.5	13.0	2.220	58,000	60,000	60,000
T-36-UV-1.0	23.0	22.0	32.0	1.0	13.0	2.310	50,000	53,000	53,000
T-36-UV-2.0	23.0	22.0	32.0	2.0	13.0	2.490	50,000	53,000	53,000
T-36-UV-5.0	23.0	22.0	32.0	5.0	13.0	3.020	50,000	53,000	53,000

石英セル 1-3 セミマイクロセル

TYPE-9

セミマイクロセル (2面透明)

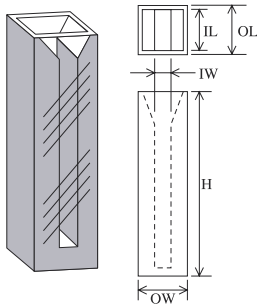

型 式 タイプ 材質 LP	外 寸 (mm)			内 寸 (mm)		容 積 (ml)	価 格		
	OL	OW	H	IL	IW		UV	ES	IR
T-9-UV-5	7.5	12.5	45.0	5.0	4.0	0.700	17,500	22,000	22,000
T-9-UV-10	12.5	12.5	45.0	10.0	4.0	1.400	18,200	22,000	22,000
T-9-UV-20	22.5	12.5	45.0	20.0	4.0	2.800	20,500	26,200	26,200
T-9-UV-40	42.5	12.5	45.0	40.0	4.0	5.600	23,500	32,500	32,500
T-9-UV-50	52.5	12.5	45.0	50.0	4.0	7.000	26,200	35,000	35,000

底板厚3mm

TYPE-9M

セミマイクロブラックセル (2面透明)

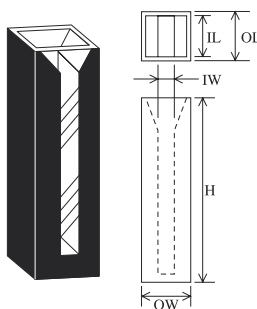

型 式 タイプ 材質 LP	外 寸 (mm)			内 寸 (mm)		容 積 (ml)	価 格		
	OL	OW	H	IL	IW		UV	ES	IR
T-9M-UV-5	7.5	12.5	45.0	5.0	4.0	0.700	29,800	32,000	32,000
T-9M-UV-10	12.5	12.5	45.0	10.0	4.0	1.400	31,500	34,600	34,600
T-9M-UV-20	22.5	12.5	45.0	20.0	4.0	2.800	39,200	41,500	41,500

底板厚3mm

TYPE-9 特殊マイクロセル (2面透明)

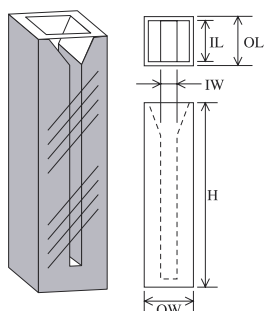

型 式	外 寸 (mm)			内 寸 (mm)		容 積 (ml)	価 格		
	OL	OW	H	IL	IW		UV	ES	IR
タイプ 材質 LP T-9-UV-10-1	12.5	12.5	45.0	10.0	1.0	0.350	19,400	24,000	24,000
T-9-UV-10-3	12.5	12.5	45.0	10.0	3.0	1.050	18,200	23,100	23,100
T-9-UV-10-5	12.5	12.5	45.0	10.0	5.0	1.750	18,500	23,100	23,100

底板厚3mm

TYPE-9M 特殊マイクロブラックセル (2面透明)

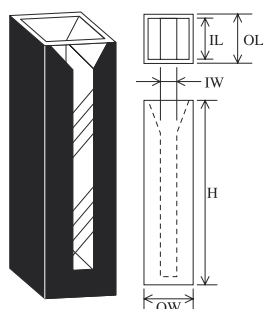

型 式	外 寸 (mm)			内 寸 (mm)		容 積 (ml)	価 格		
	OL	OW	H	IL	IW		UV	ES	IR
タイプ 材質 LP T-9M-UV-10-1	12.5	12.5	45.0	10.0	1.0	0.350	34,600	37,800	38,500
T-9M-UV-10-3	12.5	12.5	45.0	10.0	3.0	1.050	28,200	37,800	38,500
T-9M-UV-10-5	12.5	12.5	45.0	10.0	5.0	1.750	36,000	38,500	41,000

底板厚3mm

TYPE-29 栓付セミマイクロセル (2面透明)

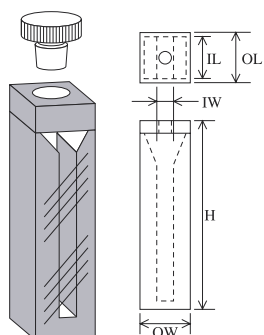

型 式	外 寸 (mm)			内 寸 (mm)		容 積 (ml)	価 格		
	OL	OW	H	IL	IW		UV	ES	IR
タイプ 材質 LP T-29-UV-5	7.5	12.5	49.0	5.0	4.0	0.700	23,800	27,700	—
T-29-UV-10	12.5	12.5	49.0	10.0	4.0	1.400	22,000	27,500	—
T-29-UV-20	22.5	12.5	49.0	20.0	4.0	2.800	27,000	33,000	—
T-29-UV-40	42.5	12.5	49.0	40.0	4.0	5.600	31,000	36,600	—

底板厚3mm

TYPE-29M 栓付セミマイクロブラックセル (2面透明)

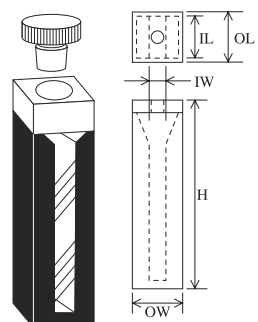

型 式	外 寸 (mm)			内 寸 (mm)		容 積 (ml)	価 格		
	OL	OW	H	IL	IW		UV	ES	IR
タイプ 材質 LP T-29M-UV-5	7.5	12.5	49.0	5.0	4.0	0.700	35,600	37,200	39,000
T-29M-UV-10	12.5	12.5	49.0	10.0	4.0	1.400	36,300	38,500	40,500
T-29M-UV-20	22.5	12.5	49.0	20.0	4.0	2.800	45,200	47,000	49,800

底板厚3mm

TYPE-29BM 栓付上底セミマイクロブラックセル (2面透明)

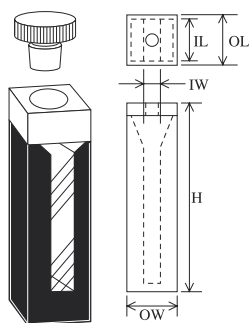

型式 タイプ 材質 L/P	外寸 (mm)			内寸 (mm)		容積 (ml)	価格		
	OL	OW	H	IL	IW		UV	ES	IR
T-29BM-UV-5	7.5	12.5	49.0	5.0	4.0	0.600	43,000	45,000	52,200
T-29BM-UV-10	12.5	12.5	49.0	10.0	4.0	1.200	43,500	45,000	53,500
T-29BM-UV-20	22.5	12.5	49.0	20.0	4.0	2.400	54,800	57,600	67,000

底板厚9mm

石英セル 1-4 マイクロセル

TYPE-17 小型マイクロセル (2面透明)

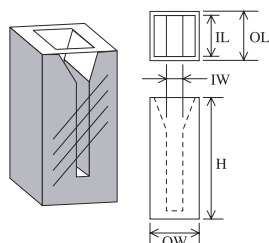

型式 タイプ 材質 L/P	外寸 (mm)			内寸 (mm)		容積 (ml)	価格		
	OL	OW	H	IL	IW		UV	ES	IR
T-17-UV-5	7.5	12.5	25.0	5.0	2.0	0.200	14,400	19,800	19,800
T-17-UV-10	12.5	12.5	25.0	10.0	2.0	0.400	14,400	19,800	19,800
T-17-UV-20	22.5	12.5	25.0	20.0	2.0	0.800	19,000	25,500	25,500
T-17-UV-40	42.5	12.5	25.0	40.0	2.0	1.600	25,300	32,000	32,000
T-17-UV-50	52.5	12.5	25.0	50.0	2.0	2.000	30,500	37,000	37,000

底板厚3mm

TYPE-17M 小型マイクロブラックセル (2面透明)

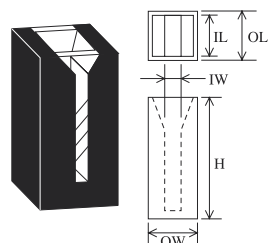

型式 タイプ 材質 L/P	外寸 (mm)			内寸 (mm)		容積 (ml)	価格		
	OL	OW	H	IL	IW		UV	ES	IR
T-17M-UV-5	7.5	12.5	25.0	5.0	2.0	0.200	25,000	27,000	28,500
T-17M-UV-10	12.5	12.5	25.0	10.0	2.0	0.400	24,500	26,800	28,500
T-17M-UV-20	22.5	12.5	25.0	20.0	2.0	0.800	33,600	34,700	38,500

底板厚3mm

TYPE-18 マイクロセル (2面透明)

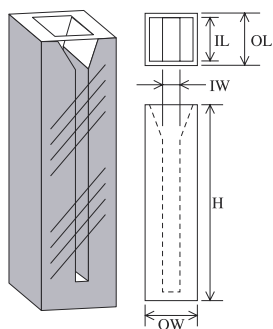

型式 タイプ 材質 L/P	外寸 (mm)			内寸 (mm)		容積 (ml)	価格		
	OL	OW	H	IL	IW		UV	ES	IR
T-18-UV-5	7.5	12.5	45.0	5.0	2.0	0.350	17,000	22,000	22,000
T-18-UV-10	12.5	12.5	45.0	10.0	2.0	0.700	19,300	23,000	23,000
T-18-UV-20	22.5	12.5	45.0	20.0	2.0	1.400	20,500	25,600	25,600
T-18-UV-40	42.5	12.5	45.0	40.0	2.0	2.800	27,000	32,000	32,000
T-18-UV-50	52.5	12.5	45.0	50.0	2.0	3.500	30,000	36,800	36,800

底板厚3mm

TYPE-18M

マイクロブラックセル (2面透明)

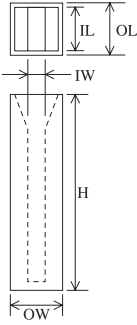
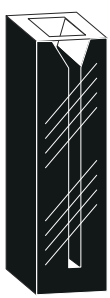

型 式 タイプ 材質 L/P	外 寸 (mm)			内 寸 (mm)		容 積 (ml)	価 格		
	OL	OW	H	IL	IW		UV	ES	IR
T-18M-UV-5	7.5	12.5	45.0	5.0	2.0	0.350	29,500	31,800	34,000
T-18M-UV-10	12.5	12.5	45.0	10.0	2.0	0.700	31,600	34,800	35,600
T-18M-UV-20	22.5	12.5	45.0	20.0	2.0	1.400	39,200	41,400	44,000

底板厚3mm

TYPE-18B

上底マイクロセル (2面透明)

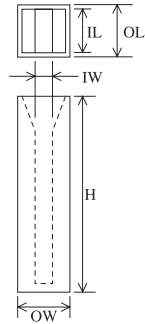
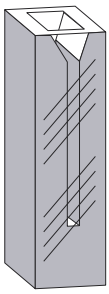

型 式 タイプ 材質 L/P	外 寸 (mm)			内 寸 (mm)		容 積 (ml)	価 格		
	OL	OW	H	IL	IW		UV	ES	IR
T-18B-UV-5	7.5	12.5	45.0	5.0	2.0	0.280	19,800	23,500	23,500
T-18B-UV-10	12.5	12.5	45.0	10.0	2.0	0.560	20,000	23,500	23,500
T-18B-UV-20	22.5	12.5	45.0	20.0	2.0	1.120	22,500	28,000	28,000
T-18B-UV-40	42.5	12.5	45.0	40.0	2.0	2.240	28,000	33,500	33,500
T-18B-UV-50	52.5	12.5	45.0	50.0	2.0	2.800	29,500	38,000	38,000

底板厚9mm

TYPE-18BM

上底マイクロブラックセル (2面透明)

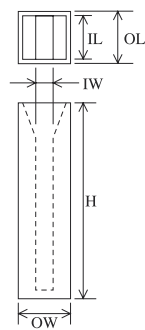

型 式 タイプ 材質 L/P	外 寸 (mm)			内 寸 (mm)		容 積 (ml)	価 格		
	OL	OW	H	IL	IW		UV	ES	IR
T-18BM-UV-5	7.5	12.5	45.0	5.0	2.0	0.280	35,800	39,600	43,600
T-18BM-UV-10	12.5	12.5	45.0	10.0	2.0	0.560	38,000	42,200	47,000
T-18BM-UV-20	22.5	12.5	45.0	20.0	2.0	1.120	47,400	52,000	58,000

底板厚9mm

TYPE-30

栓付マイクロセル (2面透明)

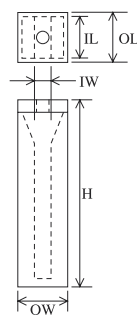
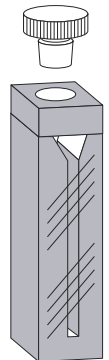

型 式 タイプ 材質 L/P	外 寸 (mm)			内 寸 (mm)		容 積 (ml)	価 格		
	OL	OW	H	IL	IW		UV	ES	IR
T-30-UV-5	7.5	12.5	49.0	5.0	2.0	0.350	25,800	30,500	—
T-30-UV-10	12.5	12.5	49.0	10.0	2.0	0.700	23,800	28,600	—
T-30-UV-20	22.5	12.5	49.0	20.0	2.0	1.400	28,000	33,600	—
T-30-UV-40	42.5	12.5	49.0	40.0	2.0	2.800	32,500	36,600	—

底板厚3mm

TYPE-30M 栓付マイクロブラックセル (2面透明)

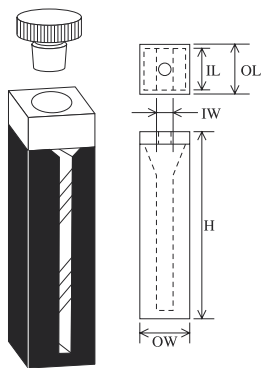

型 式		外 寸 (mm)			内 寸 (mm)		容 積 (ml)	価 格		
タイプ	材質 L/P	OL	OW	H	IL	IW		UV	ES	IR
T-30M-UV-5		7.5	12.5	49.0	5.0	2.0	0.350	35,600	37,000	38,500
T-30M-UV-10		12.5	12.5	49.0	10.0	2.0	0.700	36,200	38,500	38,500
T-30M-UV-20		22.5	12.5	49.0	20.0	2.0	1.400	45,000	47,000	50,000

底板厚3mm

TYPE-30BM 栓付上底マイクロブラックセル (2面透明)

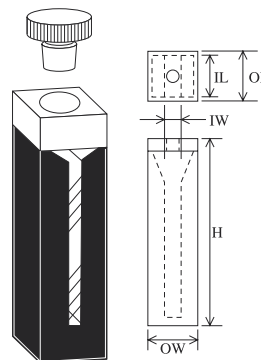

型 式		外 寸 (mm)			内 寸 (mm)		容 積 (ml)	価 格		
タイプ	材質 L/P	OL	OW	H	IL	IW		UV	ES	IR
T-30BM-UV-5		7.5	12.5	49.0	5.0	2.0	0.300	43,000	45,200	52,500
T-30BM-UV-10		12.5	12.5	49.0	10.0	2.0	0.600	43,400	45,800	53,400
T-30BM-UV-20		22.5	12.5	49.0	20.0	2.0	1.200	54,800	57,500	66,500

底板厚9mm

TYPE-520M 栓付小型マイクロブラックセル (2面透明)

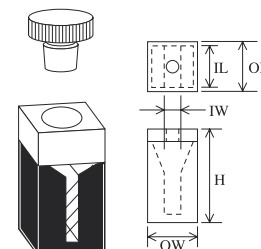

型 式		外 寸 (mm)			内 寸 (mm)		容 積 (ml)	価 格		
タイプ	材質 L/P	OL	OW	H	IL	IW		UV	ES	IR
T-520M-UV-5		7.5	12.5	29.0	5.0	2.0	0.200	32,800	35,200	36,400
T-520M-UV-10		12.5	12.5	29.0	10.0	2.0	0.400	33,000	35,200	37,000
T-520M-UV-20		22.5	12.5	29.0	20.0	2.0	0.800	41,800	44,000	46,600

底板厚3mm

石英セル 1-5 サブマイクロセル

TYPE-701M サブマイクロブラックセル (2面透明)



型 式		外 寸 (mm)			試料室寸法 (mm)			Zd (mm)	容積 (ml)	価 格		
タイプ	材質 L/P 容量	奥行	幅	高さ	L/P	L/W	高さ			UV	ES	IR
T-701M-ES-10.10A		12.5	12.5	45.0	10.0	1.0	1.0	8.5	0.010	—	42,000	—
T-701M-ES-10.10B		12.5	12.5	45.0	10.0	1.0	1.0	15.0	0.010	—	42,000	—
T-701M-ES-10.50A		12.5	12.5	45.0	10.0	2.0	2.5	8.5	0.050	—	38,500	—
T-701M-ES-10.50B		12.5	12.5	45.0	10.0	2.0	2.5	15.0	0.050	—	38,500	—
T-701M-ES-10.100A		12.5	12.5	45.0	10.0	2.0	5.0	8.5	0.100	—	38,500	—
T-701M-ES-10.100B		12.5	12.5	45.0	10.0	2.0	5.0	15.0	0.100	—	38,500	—
T-701M-ES-10.160A		12.5	12.5	45.0	10.0	2.0	8.0	8.5	0.160	—	38,500	—
T-701M-ES-10.160B		12.5	12.5	45.0	10.0	2.0	8.0	15.0	0.160	—	38,500	—

石英セル 1-6 スクリューキャップ付セル

TYPE-41 標準セル (2面透明)

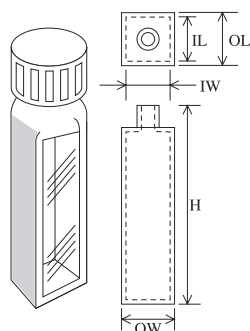

型 式	外 寸 (mm)			内 寸 (mm)		容 積 (ml)	価 格					
	タイプ	材質	L/P	OL	OW		H	IL	IW	UV	ES	IR
T-41-UV-10				12.5	12.5	55.0	10.0	10.0	3,500	27,500	30,200	—

キャップ付全高：約58mm

TYPE-46 特殊マイクロセル (2面透明)

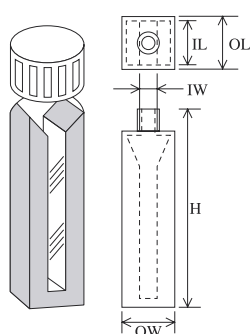

型 式	外 寸 (mm)			内 寸 (mm)		容 積 (ml)	価 格					
	タイプ	材質	L/P	OL	OW		H	IL	OW	UV	ES	IR
T-46-UV-10-1				12.5	12.5	55.0	10.0	1.0	0.350	33,600	38,000	—
T-46-UV-10-3				12.5	12.5	55.0	10.0	3.0	1.050	33,000	36,800	—
T-46-UV-10-5				12.5	12.5	55.0	10.0	5.0	1.750	34,000	36,400	—

底板厚3mm
キャップ付全高：約58mm

石英セル 1-7 フローセル

TYPE-44 枝付フローセル (2面透明)

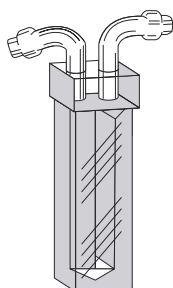

型 式	外 寸 (mm)			試料室寸法 (mm)			容 積 (ml)	価 格					
	タイプ	材質	L/P	奥行	幅	高さ		L/P	L/W	高さ	UV	ES	IR
T-44-UV-10				12.5	12.5	50.0	10.0	4.0	40.0	1,600	37,400	44,000	—

枝管サイズ：OD4×ID2mm

TYPE-45 枝付フローセル (2面透明)

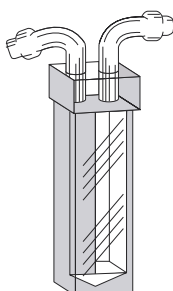

型 式	外 寸 (mm)			試料室寸法 (mm)			容 積 (ml)	価 格					
	タイプ	材質	L/P	奥行	幅	高さ		L/P	L/W	高さ	UV	ES	IR
T-45-UV-10				12.5	12.5	50.0	10.0	7.0	40.0	2,800	37,400	44,000	—

枝管サイズ：OD4×ID2mm

TYPE-48

枝付フローセル (2面透明)

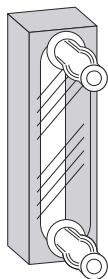

型式 タイプ 材質 LP	外寸 (mm)			試料室寸法 (mm)			容積 (ml)	価格		
	奥行	幅	高さ	L/P	L/W	高さ		UV	ES	IR
T-48-UV-0.5	3.0	12.5	45.0	0.5	9.0	38.0	0.150	36,000	41,000	—
T-48-UV-1	3.5	12.5	45.0	1.0	9.0	38.0	0.300	34,000	37,000	—
T-48-UV-2	4.5	12.5	45.0	2.0	9.0	38.0	0.600	34,000	37,000	—
T-48-UV-5	7.5	12.5	45.0	5.0	9.0	38.0	1.500	34,000	37,000	—
T-48-UV-10	12.5	12.5	45.0	10.0	9.0	38.0	3.000	36,000	41,000	—

枝管サイズ：OD5×ID3×L15mm

TYPE-58

フローセル (2面透明)

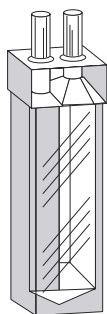

型式 タイプ 材質 LP	外寸 (mm)			試料室寸法 (mm)			容積 (ml)	価格		
	奥行	幅	高さ	L/P	L/W	高さ		UV	ES	IR
T-58-UV-10	12.5	12.5	48.0	10.0	7.0	36.0	2.520	36,000	42,000	—

枝管サイズ：OD4×ID2×L10mm

TYPE-501

フローセル (2面透明)

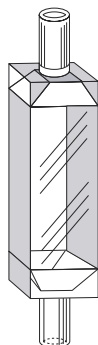

型式 タイプ 材質 LP	外寸 (mm)			試料室寸法 (mm)			容積 (ml)	価格		
	奥行	幅	高さ	L/P	L/W	高さ		UV	ES	IR
T-501-UV-10	12.5	12.5	45.0	10.0	10.0	33.0	3.300	45,000	53,000	—

枝管サイズ：OD5×ID3×L10mm

石英セル 1-8 マイクロフローセル

TYPE-72

ブロック付マイクロフローセル (2面透明)

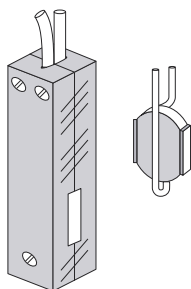

型式 タイプ 材質 LP	外寸 (mm)			試料室寸法 (mm)			Zd (mm)	容積 (ml)	価格		
	奥行	幅	高さ	L/P	L/W	高さ			UV	ES	IR
T-72-UV-10	12.5	12.5	52.0	10.0	2.0	8.0	18.0	0.160	42,000	45,000	—

テフロンチューブ：OD3×ID2×L200mm

TYPE-73

フローセル (2面透明)

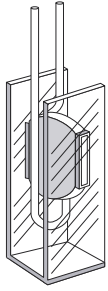

型 式 タイプ 材質 LP	外 寸 (mm)			試料室寸法 (mm)			Zd (mm)	容積 (ml)	価 格		
	奥行	幅	高さ	L/P	L/W	高さ			UV	ES	IR
T-73-UV-5	12.5	12.5	26.0	5.0	2.0	7.5	13.0	0.080	45,000	49,000	—
T-73-UV-10	12.5	12.5	26.0	10.0	2.0	7.5	13.0	0.160	45,000	49,000	—

チューブサイズ：OD2×ID1mm

TYPE-74

マイクロフローセル (2面透明)

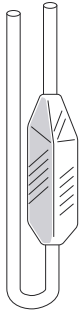

型 式 タイプ 材質 LP	外 寸 (mm)			試料室寸法 (mm)			Zd (mm)	容積 (ml)	価 格		
	奥行	幅	高さ	L/P	L/W	高さ			UV	ES	IR
T-74-UV-2	3.0	3.0	7.6	2.0	2.0	7.6	—	0.030	25,000	30,000	—

チューブサイズ：OD2×ID1mm

TYPE-512

フローセル (2面透明)

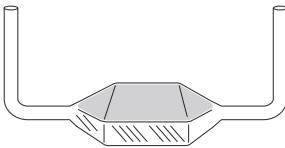

型 式 タイプ 材質 LP	外 寸 (mm)			試料室寸法 (mm)			Zd (mm)	容積 (ml)	価 格		
	奥行	幅	高さ	L/P	L/W	高さ			UV	ES	IR
T-512-UV-10	12.5	6.5	18.0	10.0	4.0	18.0	—	0.720	38,000	46,000	—

チューブサイズ：OD1.5×ID0.5mm

TYPE-59M

ブラックマイクロフローセル (2面透明)

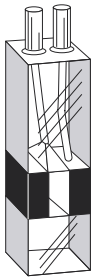

型 式 タイプ 材質 LP	外 寸 (mm)			試料室寸法 (mm)			Zd (mm)	容積 (ml)	価 格		
	奥行	幅	高さ	L/P	L/W	高さ			UV	ES	IR
T-59M-UV-10	12.5	12.5	45.0	10.0	4.0	11.0	15	0.440	42,000	47,000	—

チューブサイズ：OD3×ID1.5×L8mm

TYPE-500M

超マイクロブラックフローセル (2面透明)

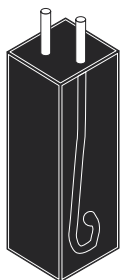

型 式 タイプ 材質 LP	外 寸 (mm)			試料室寸法 (mm)		Zd (mm)	容積 (ml)	価 格		
	奥行	幅	高さ	L/P	光路径			UV	ES	IR
T-500M-UV-10	12.5	12.5	38.0	10.0	3.0	8.5	0.070	—	75,000	—

チューブサイズ：OD2×ID1×L5mm

石英セル 1-9 ウォータージャケット付セル

TYPE-50 水冷式円筒セル (2面透明)

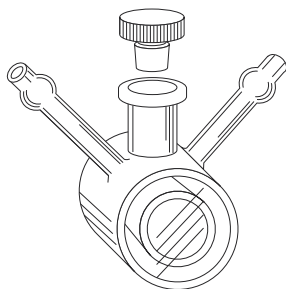

型 式	外 寸 (mm)			試料室寸法 (mm)		容 積 (ml)	価 格					
	タイプ	材質	L/P	奥行	外径		高さ	L/P	光路徑	UV	ES	IR
T-50-UV-5				7.5	23.0	32.0	5.0	13.0	0.660	34,000	44,000	44,000
T-50-UV-10				12.5	23.0	32.0	10.0	13.0	1.320	34,000	44,000	44,000
T-50-UV-20				22.5	23.0	32.0	20.0	13.0	2.640	36,500	46,000	46,000
T-50-UV-50				52.5	23.0	32.0	50.0	13.0	6.600	43,000	52,000	52,000

注水管：OD5×ID3×L25mm

TYPE-51H 水冷式角型セル (2面透明)

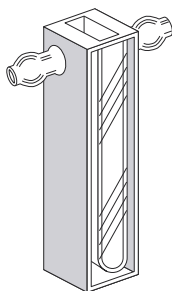

型 式	外 寸 (mm)			試料室寸法 (mm)			容 積 (ml)	価 格					
	タイプ	材質	L/P	奥行	幅	高さ		L/P	L/W	高さ	UV	ES	IR
T-51H-UV-10				12.5	12.5	50.0	10.0	4.0	45.0	1.500	36,000	42,000	42,000

注水管：OD4×ID2×L12.5mm

TYPE-51V 水冷式角型セル (2面透明)

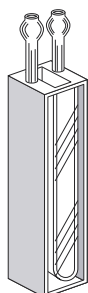

型 式	外 寸 (mm)			試料室寸法 (mm)			容 積 (ml)	価 格					
	タイプ	材質	L/P	奥行	幅	高さ		L/P	L/W	高さ	UV	ES	IR
T-51V-UV-10				12.5	12.5	50.0	10.0	4.0	45.0	1.500	36,500	42,500	42,500

注水管：OD4×ID2×L12.5mm

TYPE-53 水冷式角型セル (2面透明)

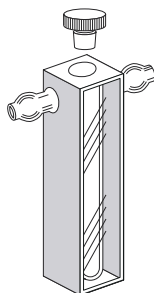

型 式	外 寸 (mm)			試料室寸法 (mm)			容 積 (ml)	価 格					
	タイプ	材質	L/P	奥行	幅	高さ		L/P	L/W	高さ	UV	ES	IR
T-53-UV-10				12.5	12.5	50.0	10.0	4.0	42.0	1.400	41,500	47,000	47,000

注水管：OD4×ID2×L12.5mm

TYPE-54

水冷式角型セル (2面透明)

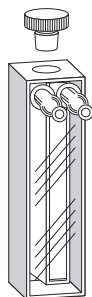

型 式 タイプ 材質 L/P	外 寸 (mm)			試料室寸法 (mm)			容 積 (ml)	価 格		
	奥行	幅	高さ	L / P	L / W	高さ		UV	ES	IR
T-54-UV-10	12.5	12.5	48.0	10.0	4.0	36.0	1.200	42,000	47,500	47,500

注水管：OD4×ID2×L10mm

石英セル 1-10 ツンベル管付セル

TYPE-26

小型ツンベル管付セル (2面透明)

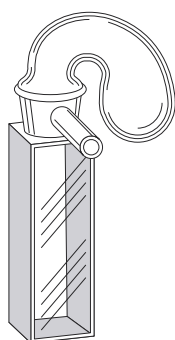

型 式 タイプ 材質 L/P	外 寸 (mm)			試料室寸法 (mm)			容 積 (ml)	価 格		
	奥行	幅	高さ	L / P	L / W	高さ		UV	ES	IR
T-26-UV-2	4.5	12.5	45.0	2.0	10.0	30.5	0.500	40,000	45,000	45,000
T-26-UV-5	7.5	12.5	45.0	5.0	10.0	30.5	1.250	40,000	45,000	45,000
T-26-UV-10	12.5	12.5	45.0	10.0	10.0	30.5	2.500	36,500	41,500	41,500

TYPE-28

特殊ツンベル管付セル (2面透明)

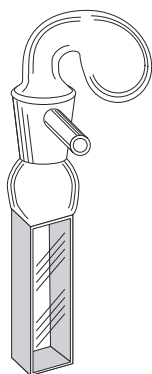

型 式 タイプ 材質 L/P	外 寸 (mm)			試料室寸法 (mm)			容 積 (ml)	価 格		
	奥行	幅	高さ	L / P	L / W	高さ		UV	ES	IR
T-28-UV-2	4.5	12.5	84.0	2.0	10.0	44.0	0.700	43,000	48,000	48,000
T-28-UV-5	7.5	12.5	84.0	5.0	10.0	44.0	1.750	43,000	48,000	48,000
T-28-UV-10	12.5	12.5	84.0	10.0	10.0	44.0	3.500	38,000	42,000	42,000

TYPE-71

特殊ツンベル管付セル (2面透明)

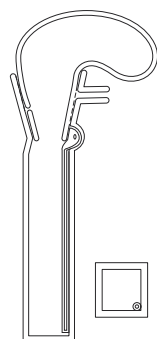

型 式 タイプ 材質 L/P	外 寸 (mm)			試料室寸法 (mm)			容 積 (ml)	価 格		
	奥行	幅	高さ	L / P	L / W	高さ		UV	ES	IR
T-71-UV-10	12.5	12.5	76.5	10.0	10.0	45.0	3.500	53,000	55,000	—

注水管：OD4×ID2×L12.5mm

石英セル 1-11 仕切セル

TYPE-56A 栓付仕切セルA (2面透明)

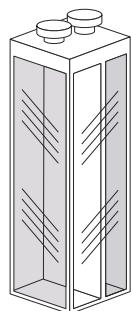

型 式 タイプ 材質 L/P	外 寸 (mm)			内 寸 (mm)		容 積 (ml)	価 格		
	奥行	幅	高さ	L / P	L / W		UV	ES	IR
T-56A-UV-10	12.5	12.5	45.0	10.0	2×4.5	2×1.300	30,500	36,500	—

TYPE-56B 栓付仕切セルB (2面透明)

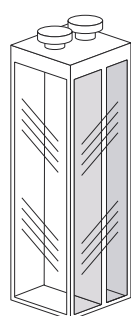

型 式 タイプ 材質 L/P	外 寸 (mm)			内 寸 (mm)		容 積 (ml)	価 格		
	奥行	幅	高さ	L / P	L / W		UV	ES	IR
T-56B-UV-10	12.5	12.5	45.0	2×4.5	10.0	2×1.300	30,500	36,500	—

石英セル 1-12 組立セル

TYPE-19 組立セル (2面透明)

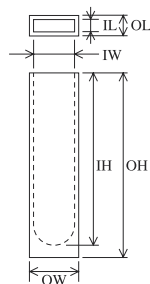
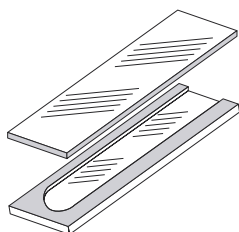

型 式 タイプ 材質 L/P	外 寸 (mm)			試料室寸法 (mm)			容 積 (ml)	価 格		
	OL	OW	H	IL	IW	IH		UV	ES	IR
T-19-UV-0.1	2.6	12.5	45.0	0.1	10.0	41.5	0.040	22,400	26,800	—
T-19-UV-0.2	2.7	12.5	45.0	0.2	10.0	41.5	0.080	22,400	26,800	—
T-19-UV-0.5	3.0	12.5	45.0	0.5	10.0	41.5	0.200	22,400	26,800	—
T-19-UV-1.0	3.5	12.5	45.0	1.0	10.0	41.5	0.400	19,200	23,800	—

TYPE-20

組立セル (2面透明)

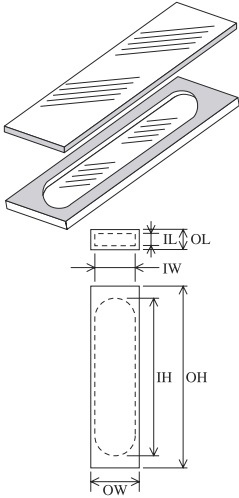

型 式 タイプ 材質 LP	外 寸 (mm)			試料室寸法 (mm)			容 積 (ml)	価 格		
	OL	OW	H	IL	IW	IH		UV	ES	IR
T-20-UV-0.1	2.6	12.5	45.0	0.1	10.0	38.0	0.036	22,400	26,800	—
T-20-UV-0.2	2.7	12.5	45.0	0.2	10.0	38.0	0.072	22,400	26,800	—
T-20-UV-0.5	3.0	12.5	45.0	0.5	10.0	38.0	0.180	22,400	26,800	—
T-20-UV-1.0	3.5	12.5	45.0	1.0	10.0	38.0	0.360	19,200	23,800	—

TYPE-49

組立フローセル (2面透明)

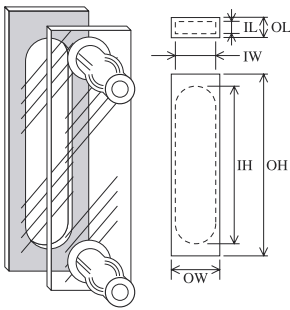

型 式 タイプ 材質 LP	外 寸 (mm)			試料室寸法 (mm)			容 積 (ml)	価 格		
	OL	OW	H	IL	IW	IH		UV	ES	IR
T-49-UV-0.1	2.6	12.5	45.0	0.1	9.0	38.0	0.030	34,000	39,000	—
T-49-UV-0.2	2.7	12.5	45.0	0.2	9.0	38.0	0.060	34,000	39,000	—
T-49-UV-0.5	3.0	12.5	45.0	0.5	9.0	38.0	0.150	34,000	39,000	—
T-49-UV-1.0	3.5	12.5	45.0	1.0	9.0	38.0	0.300	33,000	37,600	—

石英セル 1-13 枝付段継ぎ管付セル

TYPE-37

段継ぎ円筒セル (2面透明)

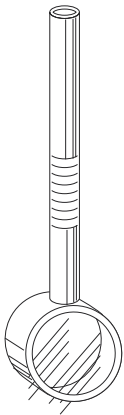

型 式 タイプ 材質 LP	外 寸 (mm)			内 寸 (mm)		容 積 (ml)	価 格		
	奥行	外径	高さ	L/P	光路徑		UV	ES	IR
T-37-UV-1	3.5	22.0	1.0	1	19.0	0.280	22,500	27,000	27,000
T-37-UV-2	4.5	22.0	2.0	2	19.0	0.570	22,500	27,000	27,000
T-37-UV-5	7.5	22.0	5.0	5	19.0	1.420	22,500	27,000	27,000
T-37-UV-10	12.5	22.0	10.0	10	19.0	2.830	17,400	22,200	22,200
T-37-UV-20	22.5	22.0	20.0	20	19.0	5.670	19,200	23,800	23,800

段継ぎ管：OD5×ID3×L70mm
全高：約92mm

TYPE-60

封入用枝付セル (2面透明)



型 式 タイプ 材質 L/P	外 寸 (mm)			内 寸 (mm)		容 積 (ml)	価 格		
	奥行	幅	高さ	L / P	L / W		UV	ES	IR
T-60-UV-1	3.5	12.5	45.0	1.0	10.0	0.400	29,700	35,800	35,800
T-60-UV-2	4.5	22.0	45.0	2.0	10.0	0.700	29,700	35,800	35,800
T-60-UV-3	5.5	22.0	45.0	3.0	10.0	1.050	29,700	35,800	35,800
T-60-UV-5	7.5	22.0	45.0	5.0	10.0	1.700	29,700	35,800	35,800
T-60-UV-10	12.5	22.0	45.0	10.0	10.0	3.500	28,900	35,000	35,000
T-60-UV-20	22.5	22.0	45.0	20.0	10.0	7.000	33,200	42,000	42,000

封入管：OD8×ID6×L80mm
全高：約125mm

TYPE-61

段継ぎ管付セル (2面透明)



型 式 タイプ 材質 L/P	外 寸 (mm)			内 寸 (mm)		容 積 (ml)	価 格		
	奥行	幅	高さ	L / P	L / W		UV	ES	IR
T-61-UV-1	3.5	12.5	45.0	1.0	10.0	0.400	29,700	35,800	35,800
T-61-UV-2	4.5	22.0	45.0	2.0	10.0	0.700	29,700	35,800	35,800
T-61-UV-3	5.5	22.0	45.0	3.0	10.0	1.050	29,700	35,800	35,800
T-61-UV-5	7.5	22.0	45.0	5.0	10.0	1.700	29,700	35,800	35,800
T-61-UV-10	12.5	22.0	45.0	10.0	10.0	3.500	28,900	35,000	35,000
T-61-UV-20	22.5	22.0	45.0	20.0	10.0	7.000	33,200	42,000	42,000

段継ぎ管：OD8×ID6×L80mm
全高：約125mm

TYPE-505

段継ぎ管付セミマイクロセル (2面透明)

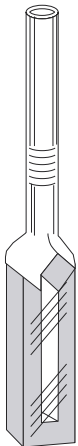

型 式 タイプ 材質 L/P	外 寸 (mm)			内 寸 (mm)		容 積 (ml)	価 格		
	奥行	幅	高さ	L / P	L / W		UV	ES	IR
T-505-UV-5	7.5	12.5	45.0	5.0	4.0	0.700	50,000	57,800	57,800
T-505-UV-10	12.5	12.5	45.0	10.0	4.0	1.400	47,000	54,600	54,600

底板厚：3mm
段継ぎ管：OD8×ID6×L80mm
全高：約125mm

石英セル 1-14 超高低温用セル

TYPE-64 超高低温用標準セル(2面透明)

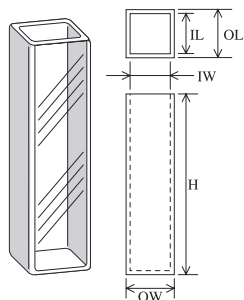

型 式	外 寸 (mm)			内 寸 (mm)		容 積 (ml)	価 格					
	タイプ	材質	LP	OL	OW		H	IL	IW	UV	ES	IR
T-64-UV-10				12.5	12.5	45.0	10.0	10.0	3.500	24,600	28,600	28,600

(全溶着部分が念入りに溶着されています)

TYPE-65 超高低温用栓付セル(2面透明)

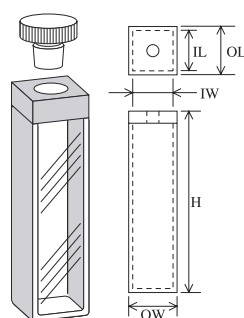

型 式	外 寸 (mm)			内 寸 (mm)		容 積 (ml)	価 格					
	タイプ	材質	LP	OL	OW		H	IL	IW	UV	ES	IR
T-65-UV-10				12.5	12.5	49.0	10.0	10.0	3.500	27,000	31,200	31,200

(全溶着部分が念入りに溶着されています)

石英セル 2-1 標準セル

TYPE-3 蛍光セル(全面透明)

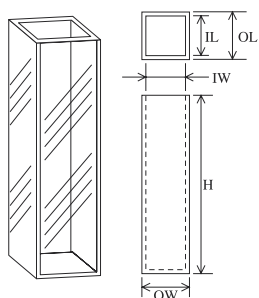

型 式	外 寸 (mm)			内 寸(mm)		容 積 (ml)	価 格		
	OL	OW	H	IL	IW		UV	ES	IR
タイプ 材質 LP T-3-UV-5	7.5	12.5	45.0	5.0	10.0	1.700	22,000	27,800	—
T-3-UV-10	12.5	12.5	45.0	10.0	10.0	3.500	18,700	25,300	—
T-3-UV-20	22.5	12.5	45.0	20.0	10.0	7.000	24,600	31,900	—
T-3-UV-40	42.5	12.5	45.0	40.0	10.0	14.000	29,400	38,000	—

TYPE-13 キャップ付蛍光セル(全面透明)

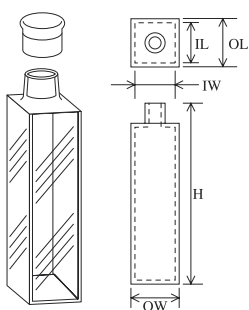

型 式	外 寸 (mm)			内 寸(mm)		容 積 (ml)	価 格		
	OL	OW	H	IL	IW		UV	ES	IR
タイプ 材質 LP T-13-UV-5	7.5	12.5	55.0	5.0	10.0	1.700	27,900	33,000	—
T-13-UV-10	12.5	12.5	55.0	10.0	10.0	3.500	24,600	30,500	—
T-13-UV-20	22.5	12.5	55.0	20.0	10.0	7.000	32,200	38,000	—

TYPE-23 テフロン栓付蛍光セル(全面透明)

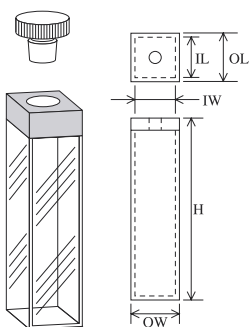

型 式	外 寸 (mm)			内 寸(mm)		容 積 (ml)	価 格		
	OL	OW	H	IL	IW		UV	ES	IR
タイプ 材質 LP T-23-UV-5	7.5	12.5	49.0	5.0	10.0	1.700	26,000	33,400	—
T-23-UV-10	12.5	12.5	49.0	10.0	10.0	3.500	24,800	32,200	—
T-23-UV-20	22.5	12.5	49.0	20.0	10.0	7.000	29,000	36,300	—
T-23-UV-40	42.5	12.5	49.0	40.0	10.0	14.000	35,000	42,400	—

TYPE-33 栓付蛍光セル(全面透明)

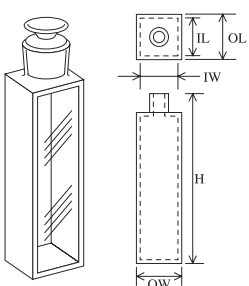

型 式	外 寸 (mm)			内 寸(mm)		容 積 (ml)	価 格		
	OL	OW	H	IL	IW		UV	ES	IR
タイプ 材質 LP T-33-UV-5	7.5	12.5	56.0	5.0	10.0	1.700	30,600	36,300	—
T-33-UV-10	12.5	12.5	52.0	10.0	10.0	3.500	27,000	33,500	—
T-33-UV-20	22.5	12.5	52.0	20.0	10.0	7.000	35,400	41,800	—

石英セル 2-2 セミマイクロセル

TYPE-517 セミマイクロ蛍光セル (全面透明)

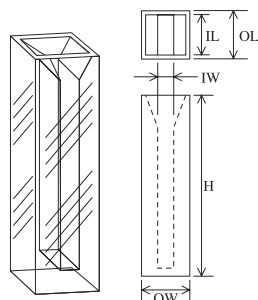

型 式 タイプ 材質 LP	外 寸 (mm)			内 寸 (mm)		容 積 (ml)	価 格		
	OL	OW	H	IL	IW		UV	ES	IR
T-517-UV-5	7.5	12.5	45.0	5.0	4.0	700	40,000	43,800	—
T-517-UV-10	12.5	12.5	45.0	10.0	4.0	1,400	36,200	39,600	—

底板厚3mm

石英セル 2-3 マイクロセル

TYPE-4 小型蛍光セル (全面透明)

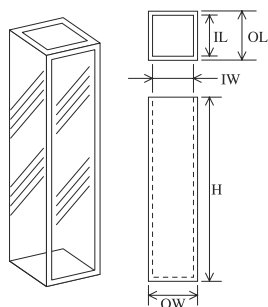

型 式 タイプ 材質 LP	外 寸 (mm)			内 寸 (mm)		容 積 (ml)	価 格		
	OL	OW	H	IL	IW		UV	ES	IR
T-4-UV-5	7.0	7.0	33.0	5.0	5.0	0.640	25,600	30,400	—

TYPE-507 小型蛍光セル (全面透明)

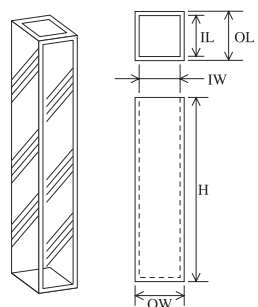

型 式 タイプ 材質 LP	外 寸 (mm)			内 寸 (mm)		容 積 (ml)	価 格		
	OL	OW	H	IL	IW		UV	ES	IR
T-507-UV-3	5.5	5.5	40.0	3.0	3.0	0.280	28,200	36,300	—

TYPE-607 小型栓付蛍光セル (全面透明)

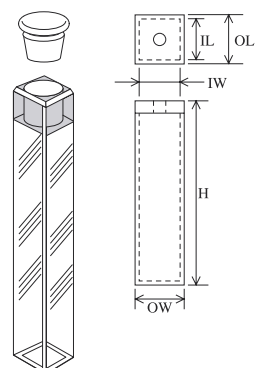

型 式 タイプ 材質 LP	外 寸 (mm)			内 寸 (mm)		容 積 (ml)	価 格		
	OL	OW	H	IL	IW		UV	ES	IR
T-607-UV-3	5.5	5.5	43.0	3.0	3.0	0.280	35,200	37,400	—

石英セル 2-4 サブマイクロセル

TYPE-703M サブマイクロブラックセル (3面透明)

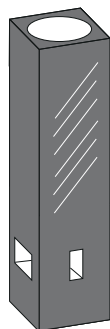

型 式	外 寸 (mm)			試料室寸法 (mm)			Zd (mm)	容 積 (ml)	価 格					
	タイプ	材質	L/P 容量	奥行	幅	高さ			L/P	L/W	高さ	UV	ES	IR
T-703M-ES-10.10A				12.5	12.5	45.0	10.0	1.0	1.0	8.5	0.010	—	53,000	—
T-703M-ES-10.10B				12.5	12.5	45.0	10.0	1.0	1.0	15.0	0.010	—	53,000	—
T-703M-ES-10.50A				12.5	12.5	45.0	10.0	2.0	2.5	8.5	0.050	—	49,500	—
T-703M-ES-10.50B				12.5	12.5	45.0	10.0	2.0	2.5	15.0	0.050	—	49,500	—
T-703M-ES-10.100A				12.5	12.5	45.0	10.0	2.0	5.0	8.5	0.100	—	49,500	—
T-703M-ES-10.100B				12.5	12.5	45.0	10.0	2.0	5.0	15.0	0.100	—	49,500	—
T-703M-ES-10.160A				12.5	12.5	45.0	10.0	2.0	8.0	8.5	0.160	—	49,500	—
T-703M-ES-10.160B				12.5	12.5	45.0	10.0	2.0	8.0	15.0	0.160	—	49,500	—

石英セル 2-5 スクリューキャップ付セル

TYPE-43 スクリューキャップ付蛍光セル (全面透明)

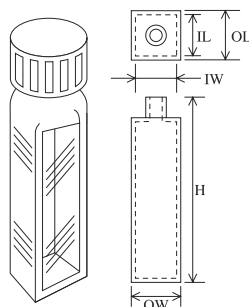

型 式	外 寸 (mm)			内 寸 (mm)		容 積 (ml)	価 格					
	タイプ	材質	L/P	OL	OW		H	IL	IW	UV	ES	IR
T-43-UV-10				12.5	12.5	55.0	10.0	10.0	3.500	33,000	38,500	—

キャップ付全高：約58mm

石英セル 2-6 チューブセル

TYPE-75 チューブセル (全面透明)



型 式	外 寸 (mm)		内寸 (mm)	容 積 (ml)	価 格					
	タイプ	材質	L/P		外径	高さ	内径	UV	ES	IR
T-75-UV				9.9	47.0	7.9	1.700	9,800	—	—

TYPE-76 ラマンセル (全面透明)



型 式	外 寸 (mm)		内寸 (mm)	容 積 (ml)	価 格					
	タイプ	材質	L/P		外径	高さ	内径	UV	ES	IR
T-76-UV				12.0	51.0	10.0	3.100	12,000	—	—

石英セル 2-7 フローセル

TYPE-3FL 蛍光フローセル (4面透明・両端開放)

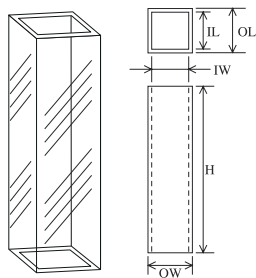

型 式 タイプ 材質 L/P	外 寸 (mm)			試料室 (mm)			容積 (ml)	価 格		
	奥行	幅	高さ	L/P	L/W	高さ		UV	ES	IR
T-3FL-UV-10	12.5	12.5	40.0	10.0	10.0	40.0	4.000	20,600	28,600	—

TYPE-45FL 枝付フローセル (3面透明)

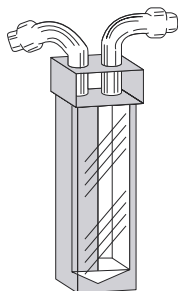

型 式 タイプ 材質 L/P	外 寸 (mm)			試料室 (mm)			容積 (ml)	価 格		
	奥行	幅	高さ	L/P	L/W	高さ		UV	ES	IR
T-45FL-UV-10	12.5	12.5	50.0	10.0	7.0	40.0	2.800	39,000	45,600	—

枝管サイズ：OD4×ID2mm

TYPE-57 フローセル (3面透明)

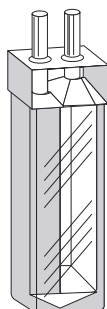

型 式 タイプ 材質 L/P	外 寸 (mm)			試料室 (mm)			容積 (ml)	価 格		
	奥行	幅	高さ	L/P	L/W	高さ		UV	ES	IR
T-57-UV-10	12.5	12.5	48.0	10.0	7.0	36.0	2.520	42,000	48,500	—

枝管サイズ：OD4×ID2×L10mm

石英セル 2-8 マイクロフローセル

TYPE-59FL フローセル (全面透明)

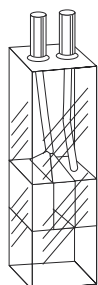

型 式 タイプ 材質 L/P	外 寸 (mm)			試料室 (mm)			Zd (mm)	容積 (ml)	価 格		
	奥行	幅	高さ	L/P	L/W	高さ			UV	ES	IR
T-59FL-UV-10	12.5	12.5	45.0	10.0	4.0	11.0	15	0.440	45,000	52,200	—

枝管サイズ：OD3×ID1.5×L8mm

TYPE-514M ブラックマイクロフローセル (3面透明)

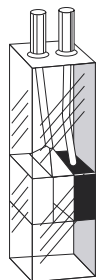

型 式		外 寸 (mm)			試料室 (mm)			Zd (mm)	容積 (ml)	価 格		
タイプ	材質 LP	奥行	幅	高さ	L/P	L/W	高さ			UV	ES	IR
T-514M-UV-10		12.5	12.5	45.0	10.0	4.0	11.0	15	0.440	42,200	47,000	—

枝管サイズ：OD3×ID1.5×L10mm

石英セル 2-9 ウォータージャケット付セル

TYPE-54FL 水冷式角型セル (全面透明)

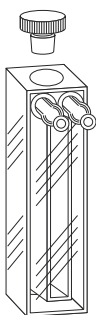

型 式		外 寸 (mm)			試料室 (mm)			容積 (ml)	価 格		
タイプ	材質 LP	奥行	幅	高さ	L/P	L/W	高さ		UV	ES	IR
T-54FL-UV-10		12.5	12.5	48.0	10.0	4.0	36.0	1.200	60,000	65,000	—

注水管：OD4×ID2×L10mm

石英セル 2-10 ツンベル管付セル

TYPE-26FL 小型ツンベル管付セル (全面透明)

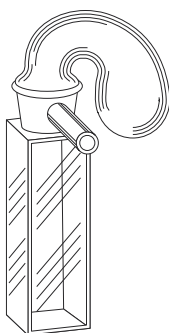

型 式		外 寸 (mm)			試料室 (mm)			容積 (ml)	価 格		
タイプ	材質 LP	奥行	幅	高さ	L/P	L/W	高さ		UV	ES	IR
T-26FL-UV-2		4.5	12.5	45.0	2.0	10.0	30.5	0.500	59,400	67,000	—
T-26FL-UV-5		7.5	12.5	45.0	5.0	10.0	30.5	1.250	59,400	67,000	—
T-26FL-UV-10		12.5	12.5	45.0	10.0	10.0	30.5	2.500	54,800	61,800	—

TYPE-28FL 特殊ツンベル管付セル (全面透明)

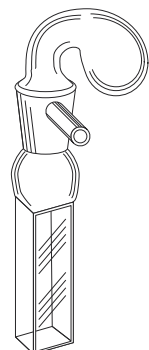

型 式		外 寸 (mm)			試料室 (mm)			容積 (ml)	価 格		
タイプ	材質 LP	奥行	幅	高さ	L/P	L/W	高さ		UV	ES	IR
T-28FL-UV-2		4.5	12.5	84.0	2.0	10.0	44.0	0.700	65,000	70,000	—
T-28FL-UV-5		7.5	12.5	84.0	5.0	10.0	44.0	1.750	65,000	70,000	—
T-28FL-UV-10		12.5	12.5	84.0	10.0	10.0	44.0	3.500	62,000	67,000	—

TYPE-71FL 特殊ツンベル管付セル (全面透明)

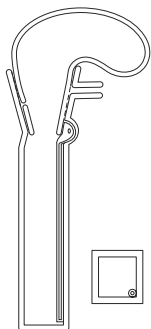

型 式		外 寸 (mm)			試料室 (mm)			容積 (ml)	価 格		
タイプ	材質 L/P	奥行	幅	高さ	L/P	L/W	高さ		UV	ES	IR
T-71FL	UV-10	12.5	12.5	76.5	10.0	10.0	45.0	3.500	61,000	66,000	—

石英セル 2-11 仕切セル

TYPE-56 栓付仕切セル (全面透明)

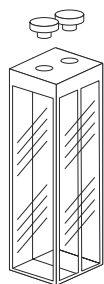

型 式		外 寸 (mm)			試料室 (mm)			容積 (ml)	価 格		
タイプ	材質 L/P	奥行	幅	高さ	L/P	L/W	高さ		UV	ES	IR
T-56C	UV-10	12.5	12.5	48.0	2×4.5	10.0	43.8	2×1.500	35,000	40,000	—

石英セル 2-12 枝付段継ぎ管付セル

TYPE-62 封入用枝付蛍光セル (全面透明)



型 式		外 寸 (mm)			内 寸 (mm)		容 積 (ml)	価 格		
タイプ	材質 L/P	奥行	幅	高さ	L/P	L/W		UV	ES	IR
T-62	UV-10	12.5	12.5	45.0	10.0	10.0	3.500	30,800	35,200	—

段継ぎ管：OD8×ID6×L80mm
全高：約125mm

TYPE-63 段継ぎ管付蛍光セル (全面透明)



型 式		外 寸 (mm)			内 寸 (mm)		容 積 (ml)	価 格		
タイプ	材質 L/P	奥行	幅	高さ	L/P	L/W		UV	ES	IR
T-63	UV-10	12.5	12.5	45.0	10.0	10.0	3.500	31,000	36,000	—

段継ぎ管：OD8×ID6×L80mm
全高：約125mm

石英セル 2-13 超高低温用セル

TYPE-66 超高低温用蛍光セル(全面透明)

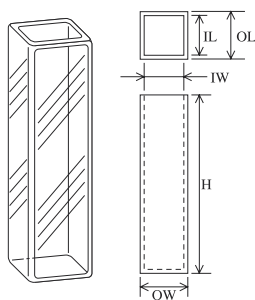

型 式	外 寸 (mm)			内 寸 (mm)		容 積 (ml)	価 格					
	タイプ	材質	L/P	OL	OW		H	IL	IW	UV	ES	IR
T-66-UV-10				12.5	12.5	45.0	10.0	10.0	3.500	27,000	31,400	—

(全溶着部分が念入りに溶着されています)

石英セル 2-14 三角セル

TYPE-81 三角セル(全面透明)

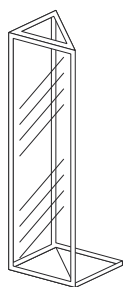

型 式	外 寸 (mm)			内 寸 (mm)		容 積 (ml)	価 格					
	タイプ	材質	L/P	奥行	幅		高さ	L/P	L/W	UV	ES	IR
T-81-UV				12.5	12.5	45.0	10.0	10.0	1.750	45,000	52,000	—

角度：45°×45°×90°
角ベース付

TYPE-82 三角セル(全面透明)

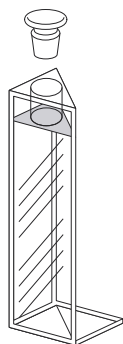

型 式	外 寸 (mm)			内 寸 (mm)		容 積 (ml)	価 格					
	タイプ	材質	L/P	奥行	幅		高さ	L/P	L/W	UV	ES	IR
T-82-UV				12.5	12.5	49.0	10.0	10.0	1.750	49,000	58,000	—

角度：45°×45°×90°
角ベース付

石英セル 3 その他のセル

石英セル 3-1 液体クロマト用セル

TYPE-77 監視セル(全面透明)

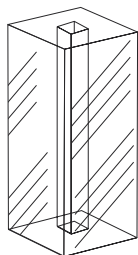

型 式	外 寸 (mm)			内 寸(mm)		容 積 (ml)	価 格				
	タイプ	材質 L/P	奥行	幅	高さ		L/P	L/W	UV	ES	IR
T-77-UV-2			10.0	10.0	27.4	2.0	2.0	0.110	22,500	27,000	—

両端開放

TYPE-510 スモールセル(2面透明)

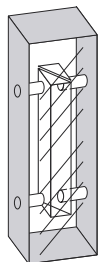

型 式	外 寸 (mm)			試料室 (mm)			容 積 (ml)	価 格				
	タイプ	材質 L/P	奥行	幅	高さ	L/P		L/W	高さ	UV	ES	IR
T-510-UV-2.54			5.0	4.8	12.7	1.6	1.6	8.0	2×0.010	72,600	—	—

石英セル 3-2 ゲルスキャンニング用セル

TYPE-69 ゲルスキャンニング用セル(2面透明)

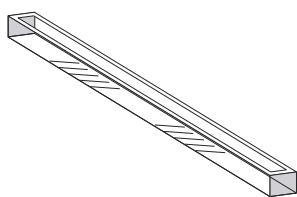

型 式	外 寸 (mm)			内 寸(mm)		容 積 (ml)	価 格				
	タイプ	材質 L/P	奥行	幅	高さ		L/P	L/W	UV	ES	IR
T-69-UV-2			6.0	102.0	10.0-15.0	2.0	100.0	2.000	34,000	42,000	—
T-69-UV-5			9.0	102.0	10.0-15.0	5.0	100.0	5.000	34,000	42,000	—
T-69-UV-7			11.0	102.0	10.0-15.0	7.0	100.0	7.000	34,000	42,000	—
T-69-UV-8			12.0	102.0	10.0-15.0	8.0	100.0	8.000	34,000	42,000	—

TYPE-69C-2 ゲルスキャンニング用セル(2面透明)

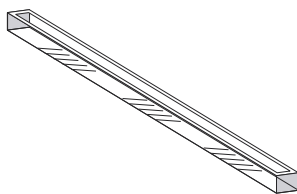

型 式	外 寸 (mm)			内 寸(mm)		容 積 (ml)	価 格				
	タイプ	材質 L/P	奥行	幅	高さ		L/P	L/W	UV	ES	IR
T-69C-2-UV-6			9.0	223.0	15.0	6.00	220.0	17.800	85,000	99,000	—
T-69C-2-UV-7			10.0	223.0	15.0	7.00	220.0	19.000	85,000	99,000	—

石英セル 3-3 電気泳動用セル

TYPE-78 電気泳動セル(2面透明)

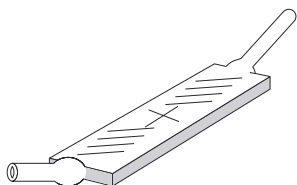

型 式	外 寸 (mm)			内 寸 (mm)		容 積 (ml)	価 格			
	タイプ 材質 LP	奥行	幅	高さ	L/P		L/W	UV	ES	IR
T-78-UV-1		3.5	12.5	50.0	1.0	10.0	0.475	32,000	36,800	—
T-78-UV-2		4.5	12.5	50.0	2.0	10.0	0.950	32,000	36,800	—

枝管サイズ：OD7×ID5×L20mm

石英セル 3-4 色素(ダイ)レーザー用セル

TYPE-509 色素(ダイ)レーザー用セル(4面透明)

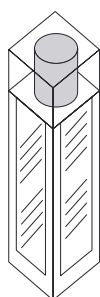

型 式	外 寸 (mm)			試料室寸法 (mm)			容 積 (ml)	価 格			
	タイプ 材質 LP	奥行	幅	H	L/P	L/W		高さ	UV	ES	IR
T-509-UV-8		14.0	14.0	66.0	8.0	8.0	50.0	3.200	77,000	—	—

角度：87°

TYPE-524 色素(ダイ)レーザー用フローセル(4面透明)

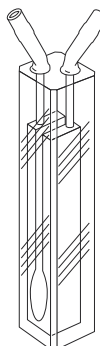

型 式	外 寸 (mm)			試料室寸法 (mm)			容 積 (ml)	価 格			
	タイプ 材質 LP	奥行	幅	高さ	L/P	L/W		高さ	UV	ES	IR
T-524-UV-8		14.0	14.0	66.0	8.0	2.5	50.0	2.000	143,000	—	—

角度：87°

枝管サイズ：OD4×ID2×L10mm

石英セル 3-5 フローチャンネルセル

TYPE-526 フローチャンネルセル(4面透明)

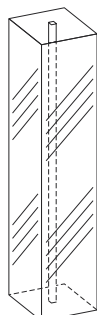

型 式	外 寸 (mm)			内 寸 (mm)		容 積 (ml)	価 格			
	タイプ 材質 LP	奥行	幅	高さ	L/P		L/W	UV	ES	IR
T-526-UV-0.25		4.25	4.25	20.0	0.25	0.25	0.001	—	65,400	—

両端開放

石英セル 3-6 スペーサー

TYPE-24 スペーサー (全面透明)

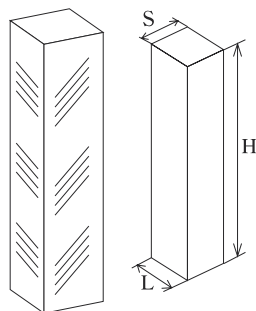

型 式	外 寸 (mm)			価 格		
	タイプ 材質 LP	奥行	幅	高さ	UV	ES
T-24-UV-5	9.9	5.0	50.0	12,000	15,500	—
T-24-UV-6	9.9	6.0	50.0	13,500	17,000	—
T-24-UV-7	9.9	7.0	50.0	13,500	17,000	—
T-24-UV-8	9.9	8.0	50.0	14,500	18,000	—
T-24-UV-9	9.9	9.0	50.0	14,500	18,000	—

ガラスセル 1-1 標準セル

MG

標準セル(曲底2面透明)

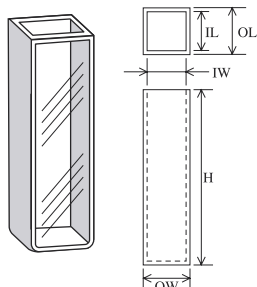

型 式 タイプ L/P	外 寸 (mm)			内 寸 (mm)		容 積 (ml)	価 格
	OL	OW	H	IL	IW		
MG - 1	3.5	12.5	45.0	1.0	10.0	0.400	5,400
MG - 2	4.5	12.5	45.0	2.0	10.0	0.700	4,000
MG - 3	5.5	12.5	45.0	3.0	10.0	1.000	4,000
MG - 5	7.5	12.5	45.0	5.0	10.0	1.700	2,400
MG - 10	12.5	12.5	45.0	10.0	10.0	3.500	2,000
MG - 10S (4ヶ組)	12.5	12.5	45.0	10.0	10.0	3.500	10,000
MG - 20	22.5	12.5	45.0	20.0	10.0	7.000	2,900
MG - 30	32.5	12.5	45.0	30.0	10.0	10.500	3,400
MG - 40	42.5	12.5	45.0	40.0	10.0	14.000	3,800
MG - 50	52.5	12.5	45.0	50.0	10.0	17.500	4,800
MG - 100	102.5	12.5	45.0	100.0	10.0	35.000	9,900

SG

標準セル(曲底2面透明)

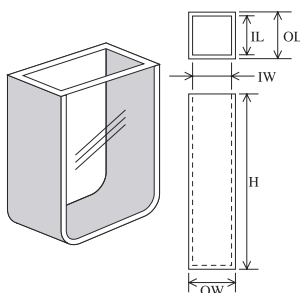

型 式 タイプ L/P	外 寸 (mm)			内 寸 (mm)		容 積 (ml)	価 格
	OL	OW	H	IL	IW		
SG - 1	5.0	24.0	30.0	1.0	20.0	0.450	4,500
SG - 2	6.0	24.0	30.0	2.0	20.0	0.900	3,600
SG - 3	7.0	24.0	30.0	3.0	20.0	1.400	3,600
SG - 5	9.0	24.0	30.0	5.0	20.0	2.300	2,700
SG - 10	14.0	24.0	30.0	10.0	20.0	4.500	2,400
SG - 20	24.0	24.0	30.0	20.0	20.0	9.000	3,500
SG - 30	34.0	24.0	30.0	30.0	20.0	13.500	4,000
SG - 40	44.0	24.0	30.0	40.0	20.0	18.000	4,300
SG - 50	54.0	24.0	30.0	50.0	20.0	22.500	4,500
SG - 100	104.0	24.0	30.0	100.0	20.0	45.000	9,000

FG

標準栓付セル(2面透明)

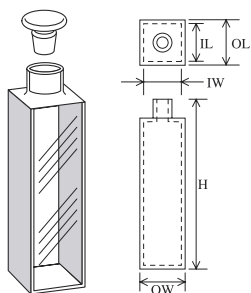

型 式 タイプ L/P	外 寸 (mm)			内 寸 (mm)		容 積 (ml)	価 格
	OL	OW	H	IL	IW		
FG - 1	3.5	12.5	49.0	1.0	10.0	0.400	19,000
FG - 2	4.5	12.5	49.0	2.0	10.0	0.700	19,000
FG - 3	5.5	12.5	49.0	3.0	10.0	1.000	18,000
FG - 4	6.5	12.5	49.0	4.0	10.0	1.400	16,500
FG - 5	7.5	12.5	49.0	5.0	10.0	1.700	11,000
FG - 10	12.5	12.5	49.0	10.0	10.0	3.500	10,200
FG - 20	22.5	12.5	49.0	20.0	10.0	7.000	17,000

CG

標準キャップ付セル(2面透明)

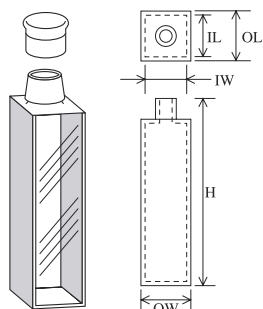

型 式 タイプ L/P	外 寸 (mm)			内 寸 (mm)		容 積 (ml)	価 格
	OL	OW	H	IL	IW		
CG - 1	3.5	12.5	49.0	1.0	10.0	0.400	19,000
CG - 2	4.5	12.5	49.0	2.0	10.0	0.700	19,000
CG - 3	5.5	12.5	49.0	3.0	10.0	1.000	18,000
CG - 4	6.5	12.5	49.0	4.0	10.0	1.400	16,500
CG - 5	7.5	12.5	49.0	5.0	10.0	1.700	11,000
CG - 10	12.5	12.5	49.0	10.0	10.0	3.500	10,200
CG - 20	22.5	12.5	49.0	20.0	10.0	7.000	17,000

ガラスセル 1-2 円筒セル

TG

円筒セル(2面透明)

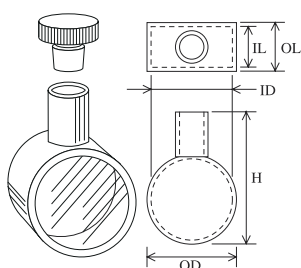

型 式 タイプ L/P	外 寸 (mm)			内 寸 (mm)		容 積 (ml)	価 格
	OL	OD	H	IL	ID		
TG - 5	7.5	22.0	30.0	5.0	19.0	1.400	12,600
TG - 10	12.5	22.0	30.0	10.0	19.0	2.800	11,200
TG - 20	22.5	22.0	30.0	20.0	19.0	5.600	12,000
TG - 30	32.5	22.0	30.0	30.0	19.0	8.400	13,000
TG - 50	52.5	22.0	30.0	50.0	19.0	14.000	16,500
TG - 100	102.5	22.0	30.0	100.0	19.0	28.000	20,000

TG-5, 10, 20, 30は栓口1個
TG-50, 100は栓口2個

OTG

大型円筒セル(2面透明)

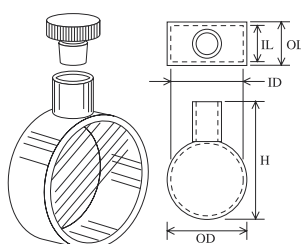

型 式 タイプ L/P	外 寸 (mm)			内 寸 (mm)		容 積 (ml)	価 格
	OL	OD	H	IL	ID		
OTG - 10	12.5	50.0	58.0	10.0	47.0	17.000	20,000
OTG - 20	22.5	50.0	58.0	20.0	47.0	34.000	20,000
OTG - 30	32.5	50.0	58.0	30.0	47.0	51.000	22,000
OTG - 40	42.5	50.0	58.0	40.0	47.0	68.000	22,000
OTG - 50	52.5	50.0	58.0	50.0	47.0	85.000	26,000
OTG - 100	102.5	50.0	58.0	100.0	47.0	170.000	29,000

OTG-10, 20, 30, 40は栓口1個
OTG-50, 100は栓口2個

ガラスセル 1-3 マイクロセル

NG

マイクロセル(2面透明)

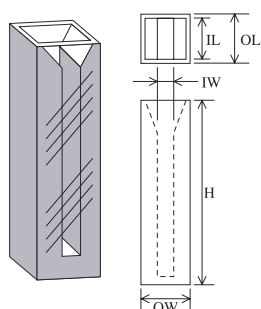

型 式 タイプ L/P	外 寸 (mm)			内 寸 (mm)		容 積 (ml)	価 格
	OL	OW	H	IL (L/P)	IW (L/W)		
NG - 1	12.5	12.5	45.0	10.0	1.0	0.350	7,200
NG - 2	12.5	12.5	45.0	10.0	2.0	0.700	6,500
NG - 3	12.5	12.5	45.0	10.0	3.0	1.050	5,900
NG - 4	12.5	12.5	45.0	10.0	4.0	1.400	5,900
NG - 5	12.5	12.5	45.0	10.0	5.0	1.750	5,900

ガラスセル 1-4 高低温用セル

KMG

高低温用セル(2面透明)

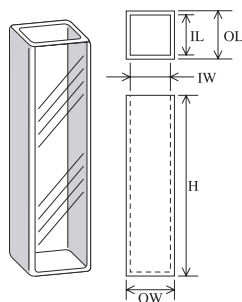

型 式 タイプ LP	外 寸 (mm)			内 寸 (mm)		容 積 (ml)	価 格
	OL	OW	H	IL	IW		
KMG - 1	3.5	12.5	45.0	10.0	1.0	0.350	6,600
KMG - 2	4.5	12.5	45.0	10.0	2.0	0.700	6,000
KMG - 3	5.5	12.5	45.0	10.0	3.0	1.050	6,000
KMG - 5	7.5	12.5	45.0	10.0	5.0	1.700	5,500
KMG - 10	12.5	12.5	45.0	10.0	10.0	3.500	4,500
KMG - 20	22.5	12.5	45.0	10.0	20.0	7.000	6,600

ガラスセル 1-5 枝付封入用セル

FMG

枝付封入セル(2面透明)



型 式 タイプ LP	外 寸 (mm)			内 寸 (mm)		容 積 (ml)	価 格
	奥行	幅	高さ*	L/P	L/W		
FMG - 1	3.5	12.5	45.0	1.0	10.0	0.350	9,000
FMG - 2	4.5	12.5	45.0	2.0	10.0	0.700	8,400
FMG - 3	5.5	12.5	45.0	3.0	10.0	1.050	8,400
FMG - 5	7.5	12.5	45.0	5.0	10.0	1.700	8,000
FMG - 10	12.5	12.5	45.0	10.0	10.0	3.500	6,600
FMG - 20	22.5	12.5	45.0	20.0	10.0	7.000	9,000

封入管：OD8×ID6×L80mm
 ※封入管を含む全高は約125mm

ガラスセル 2-1 標準セル

YG

標準セル (4面透明)

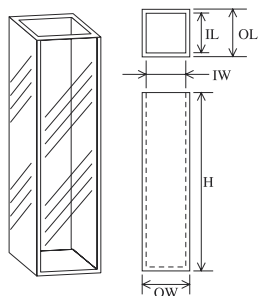

型 式	外 寸 (mm)			内 寸 (mm)		容 積 (ml)	価 格
	OL	OW	H	IL	IW		
タイプ L/P							
YG - 1	3.5	12.5	45.0	1.0	10.0	0.400	10,200
YG - 2	4.5	12.5	45.0	2.0	10.0	0.700	9,500
YG - 5	7.5	12.5	45.0	5.0	10.0	1.700	7,200
YG - 10	12.5	12.5	45.0	10.0	10.0	3.500	6,400
YG - 20	22.5	12.5	45.0	20.0	10.0	7.000	10,200
YG - 30	32.5	12.5	45.0	30.0	10.0	10.500	13,200
YG - 40	42.5	12.5	45.0	40.0	10.0	14.000	15,000
YG - 50	52.5	12.5	45.0	50.0	10.0	17.500	15,500
YG - 100	102.5	12.5	45.0	100.0	10.0	35.000	30,000

YFG

標準栓付セル (4面透明)

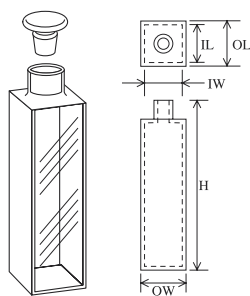

型 式	外 寸 (mm)			内 寸 (mm)		容 積 (ml)	価 格
	OL	OW	H	IL	IW		
タイプ L/P							
YFG - 1	3.5	12.5	49.0	1.0	10.0	0.400	24,000
YFG - 2	4.5	12.5	49.0	2.0	10.0	0.700	24,000
YFG - 3	5.5	12.5	49.0	3.0	10.0	1.000	22,000
YFG - 4	6.5	12.5	49.0	4.0	10.0	1.400	21,000
YFG - 5	7.5	12.5	49.0	5.0	10.0	1.700	16,500
YFG - 10	12.5	12.5	49.0	10.0	10.0	3.500	14,500
YFG - 20	22.5	12.5	49.0	20.0	10.0	7.000	24,000

YCG

標準キャップ付セル (4面透明)

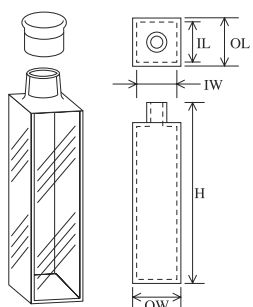

型 式	外 寸 (mm)			内 寸 (mm)		容 積 (ml)	価 格
	OL	OW	H	IL	IW		
タイプ L/P							
YCG - 1	3.5	12.5	49.0	1.0	10.0	0.400	24,000
YCG - 2	4.5	12.5	49.0	2.0	10.0	0.700	24,000
YCG - 3	5.5	12.5	49.0	3.0	10.0	1.000	22,000
YCG - 4	6.5	12.5	49.0	4.0	10.0	1.400	21,000
YCG - 5	7.5	12.5	49.0	5.0	10.0	1.700	16,500
YCG - 10	12.5	12.5	49.0	10.0	10.0	3.500	14,500
YCG - 20	22.5	12.5	49.0	20.0	10.0	7.000	24,000

ガラスセル 2-2 高低温用セル

KYG

高低温用セル(4面透明)

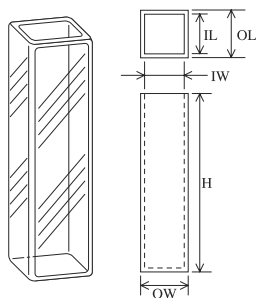

型 式 タイプ L/P	外 寸 (mm)			内 寸 (mm)		容 積 (ml)	価 格
	OL	OW	H	IL	IW		
KYG - 1	3.5	12.5	45.0	10.0	1.0	0.350	15,000
KYG - 2	4.5	12.5	45.0	10.0	2.0	0.700	14,500
KYG - 3	5.5	12.5	45.0	10.0	3.0	1.050	14,500
KYG - 5	7.5	12.5	45.0	10.0	5.0	1.700	13,500
KYG - 10	12.5	12.5	45.0	10.0	10.0	3.500	11,000
KYG - 20	22.5	12.5	45.0	10.0	20.0	7.000	15,500

ガラスセル 2-3 枝付封入用セル

FYG

枝付封入セル(4面透明)



型 式 タイプ L/P	外 寸 (mm)			内 寸 (mm)		容 積 (ml)	価 格
	奥行	幅	高さ*	L/P	L/W		
FYG - 1	3.5	12.5	45.0	1.0	10.0	0.350	16,500
FYG - 2	4.5	12.5	45.0	2.0	10.0	0.700	15,500
FYG - 3	5.5	12.5	45.0	3.0	10.0	1.050	15,500
FYG - 5	7.5	12.5	45.0	5.0	10.0	1.700	14,500
FYG - 10	12.5	12.5	45.0	10.0	10.0	3.500	13,500
FYG - 20	22.5	12.5	45.0	20.0	10.0	7.000	16,500

封入管：OD8×ID6×L80mm
 ※封入管を含む全高は約125mm

プラスチックセル 1-1 標準セル

P-1

プラスチック標準セル(2面透明)

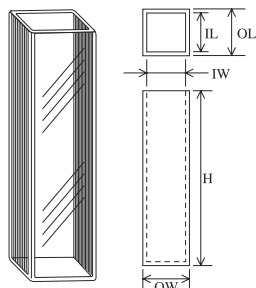

型 式 タイプ L/P	光路長 (mm)	外 寸 (mm)			内 寸 (mm)		容 積 (ml)	価 格
		OL	OW	H	IL	IW		
P - 1	10.0	12.5	12.5	45.0	10.0	10.0	3.500	3,000 (100個入)

プラスチックセル 1-2 セミマイクロセル

P-3

プラスチックセミマイクロセル(2面透明)

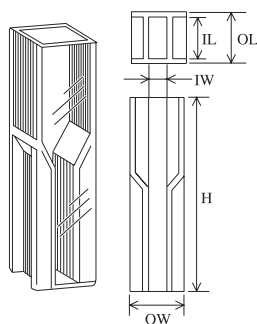

型 式 タイプ L/P	光路長 (mm)	外 寸 (mm)			内 寸 (mm)		容 積 (ml)	価 格
		OL	OW	H	IL	IW		
P - 3	10.0	12.5	12.5	45.0	10.0	4.0	1.500	3,800 (100個入)

プラスチックセル 2-1 標準セル

P-2



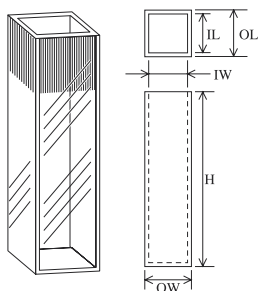



プラスチック蛍光標準セル(4面透明)

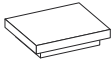

型 式 タイプ L/P	光路長 (mm)	外 寸 (mm)			内 寸 (mm)		容 積 (ml)	価 格
		OL	OW	H	IL	IW		
P - 2	10.0	12.5	12.5	45.0	10.0	10.0	3.500	6,000 (100個入)

アクセサリ・周辺器具

1-1 キャップ類

品名	形状	型式	仕様	価格
テフロン蓋		T-A1	L/P=1, 2, 3, 4, 5, 10mm用	500
			L/P=20mm用	600
			L/P=30mm用	750
			L/P=40mm用	850
			L/P=50mm用	1,700
			L/P=100mm用	5,400
テフロン栓		T-A2	φ7穴用	2,400
テフロンキャップ		T-C	Φ $\frac{1}{10}$ 用 メス	1,000
石英栓		T-A2-S	Φ $\frac{7}{8}$ 用 オス	2,400
石英キャップ		T-SC	Φ $\frac{1}{10}$ 用 メス	2,400
ガラス栓		T-A2-G	Φ $\frac{1}{10}$ 用 オス	1,600
ガラスキャップ		T-GC	Φ $\frac{1}{10}$ 用 メス	1,600

1-2 アクセサリ

T-A-19

セルホルダー

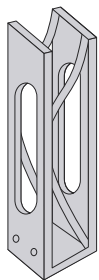

使用セル	価格
<ul style="list-style-type: none"> ● 光路長1~5mmまでの短光路セル ● 組立セル (T-19, T-20, T-49) 	8,000

T-A-20

セルマウント

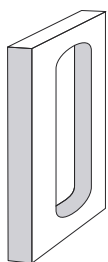

使用セル	価格
光路長1mmのセル	2,000
光路長2mmのセル	2,000
光路長3mmのセル	2,000
光路長4mmのセル	2,000
光路長5mmのセル	2,000

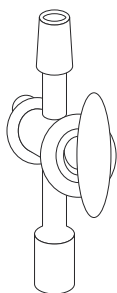
T-A-21**ストップコック**

使用セル	価格
栓付セル(Φ ¹⁰ / ₁₀ 用)	8,000

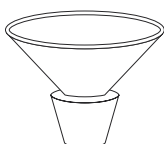
T-A-22**ファンネル栓**

使用セル	価格
栓付セル(Φ ¹⁰ / ₁₀ 用)	6,000

T-A-23**中間ガラス**

使用セル	価格
T-37, T-61, T-63, T-505 外径φ8 (他のサイズも可能)	1,900

1-3 セル洗浄器

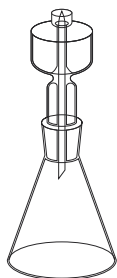
T-A-24**セル洗浄器**

仕様	価格
ガラスノズルより洗浄液を噴出することにより、セル内部を洗浄します。 光路長10mmの標準セル用です。	27,000

T-A-25**超音波セル洗浄器**

使用セル	価格
セル洗浄用に出力調整用シリコン板と専用バスケットが2個付属しています。	29,000

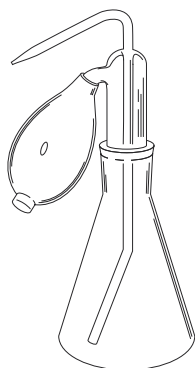
T-A-26**ふいご付セル洗浄器**

仕 様	価 格
ふいご方式により、ガラスノズルより洗浄液を噴出しセルを洗浄します。	8,500

1-4 セル洗浄液**T-A-28****セルオチル液**

仕 様	価 格
無リン酸系の液体洗浄剤で、特にセル汚染除去には優れた効果があります。通常は2~5%に希釈して使用してください。	2,000

内容量：500ml

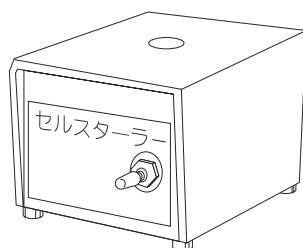
1-5 セルスターラー・攪拌子**T-A-30****セルスターラー**

仕 様	価 格
回転速度を無段階切り替えできます。セル攪拌子と併用して使用してください。	14,000

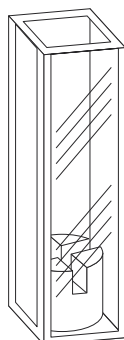
T-A-31**セル攪拌子**

仕 様	価 格
セルスターラー用攪拌子でテフロン製です。	2,500

1-6 セル攪拌棒

T-A-33

10mmセル用攪拌棒



仕 様	価 格
10mmセル用攪拌棒で微量液も入れられます。	2,500

T-A-34

5mmセル用攪拌棒

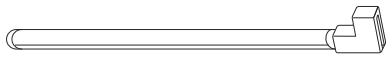

仕 様	価 格
5mmセル用攪拌棒で微量液も入れられます。	2,500

T-A-35

多目的攪拌棒

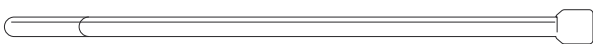

仕 様	価 格
	1,500

T-A-36

ディスポーザブル攪拌棒



仕 様	価 格
100本入	1,000

1-7 セルピンセット

T-A-40

セルピンセット

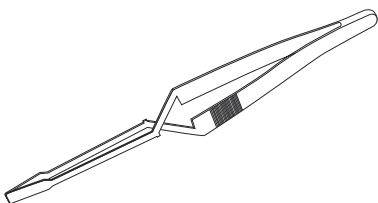

仕 様	価 格
バネの力により強力にセルをはさむことができます。 ピンセット先端が平板になっておりセルを平均にはさむためセルの回転やずり落ちの危険がなく、しかもセルを保持している間は力を必要としません。	4,000

1-8 セル保存ケース

SH-12

セル保存ケース

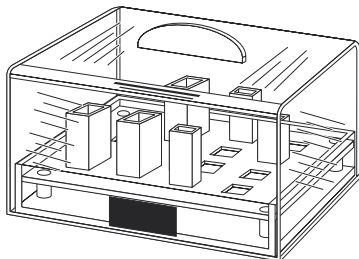

仕 様	価 格
10×10×45mmセル8個、10×20×45mmセル4個を収納できます。	9,100

SH-16

セル保存ケース

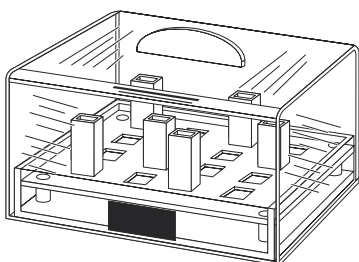

仕 様	価 格
10×10×45mmセル16個を収納できます。	9,900

SH-20-9

セル保存ケース

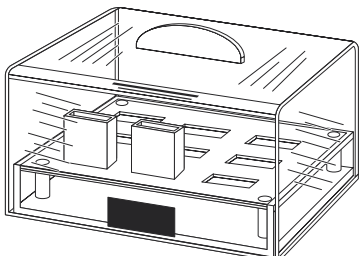

仕 様	価 格
10×20×45mmセル9個を収納できます。	9,900

SH-30-8

セル保存ケース

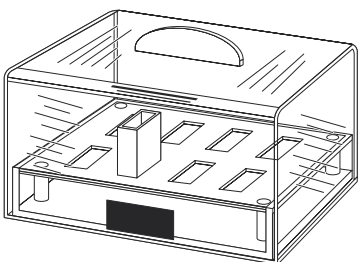

仕 様	価 格
10×30×45mmセル6個を収納できます。	9,900

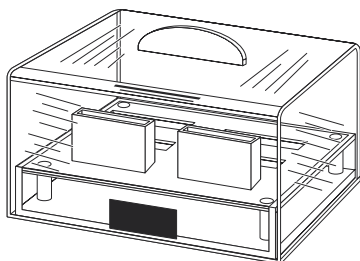
SH-40-6**セル保存ケース**

仕 様	価 格
10×40×45mmセル6個を収納できます。	9,900

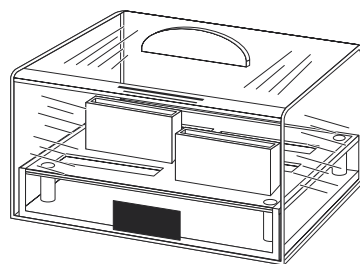
SH-50-6**セル保存ケース**

仕 様	価 格
10×50×45mmセル6個を収納できます。	9,900

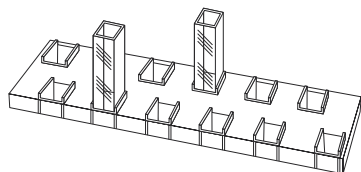
角型セルホルダー

仕 様	価 格
	1,000

製造元



TOSOH

東ソー・クオーツ株式会社

〒105-0012 東京都港区芝大門二丁目11番8号
TEL: 03-6453-0401 (代表)

販売店